

ANMK-O [  $\varnothing 80$ ,  $\varnothing 100$ ,  $\varnothing 125$ ,  $\varnothing 150$ ,  $\varnothing 160$ ,  $\varnothing 200$ ,  $\varnothing 250$  ]

	A	B	C	D	E	F	G
ANMK-O $\varnothing 80$	80	46	53	53-81	0-19	53	116
ANMK-O $\varnothing 100$	99	45	57	53-70	0-26	52	138
ANMK-O $\varnothing 125$	124	47	57	54-84	0-43	57	165
ANMK-O $\varnothing 150$	149	46	59	56-88	0-39	65	200
ANMK-O $\varnothing 160$	160	46	55	55-83	0-41	66	210
ANMK-O $\varnothing 200$	200	49	59	56-92	0-51	72	252
ANMK-O $\varnothing 250$	248	40	50	56-94	0-51	99	303

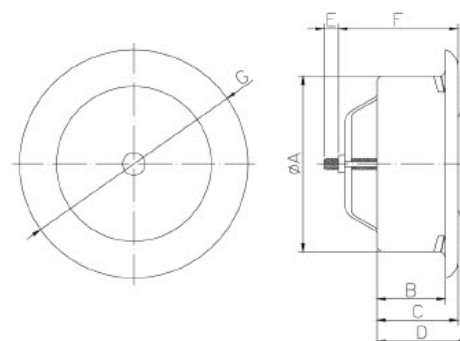

## Dodávané verze

- © ANMK-O 80 - Kovový odvodní taliřový ventil - bílý - průměru 80mm
- © ANMK-O 100 - Kovový odvodní taliřový ventil - bílý - průměru 100mm
- © ANMK-O 125 - Kovový odvodní taliřový ventil - bílý - průměru 125mm
- © ANMK-O 150 - Kovový odvodní taliřový ventil - bílý - průměru 150mm
- © ANMK-O 160 - Kovový odvodní taliřový ventil - bílý - průměru 160mm
- © ANMK-O 200 - Kovový odvodní taliřový ventil - bílý - průměru 200mm
- © ANMK-O 250 - Kovový odvodní taliřový ventil - bílý - průměru 250mm



## Popis výrobku

Ventilační taliřový ventil (anemostat) kruhového tvaru vyrobený z ocelového plechu, dostupný v bílé barvě. Dodáváme včetně montážního kroužku vyrobeného z pozinkovaného plechu.

Regulace se provádí otáčením středového taliře a následně zajištěním středovou maticí.



## Použití

Slouží pro estetické zakončení ventilačního vedení. Univerzální použití. Vhodný pro odvod vzduchu z kancelářích, obytných domů, dílen do ventilačních zařízení.

Lze montovat jak na stěny tak do stropů a zajistit kovovou nebo plastovou stahovací páskou ve ventilačním vedení.



## Balení

dodáváme po 1 kuse

## Grafy tlakové ztráty

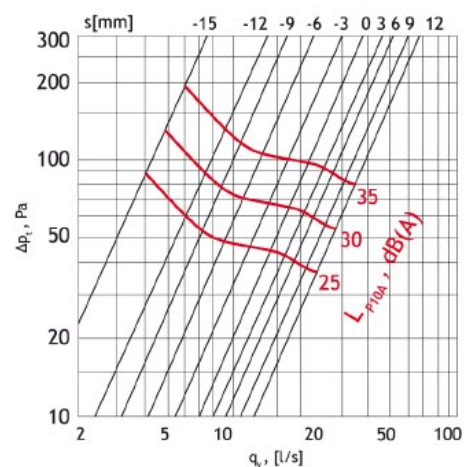
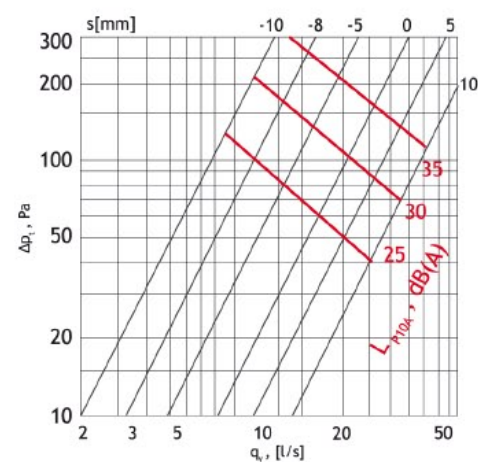
ANMK-O  $\varnothing 80$ ANMK-O  $\varnothing 100$ 

ANMK-O  $\varnothing 125$

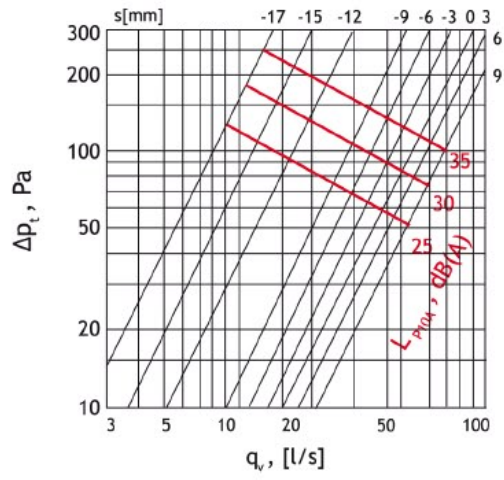

ANMK-O  $\varnothing 150$

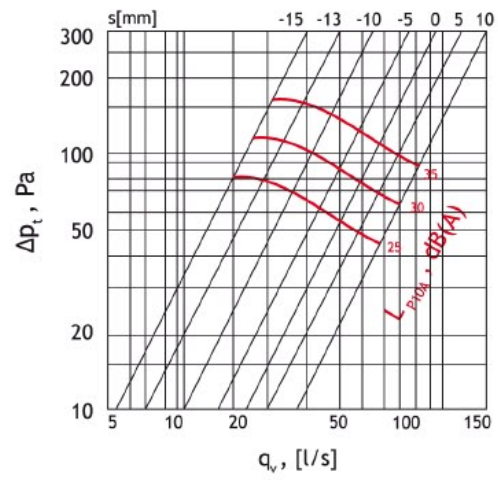

ANMK-O  $\varnothing 160$

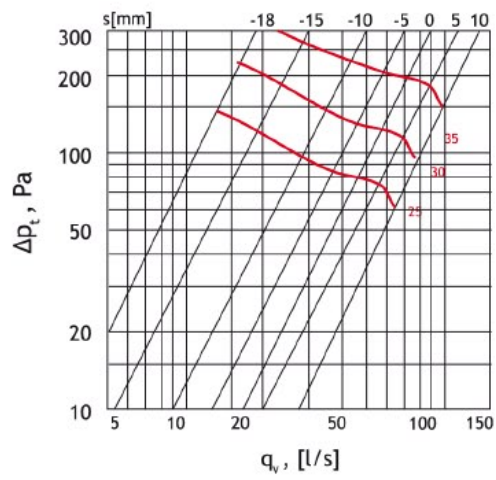

ANMK-O  $\varnothing 200$

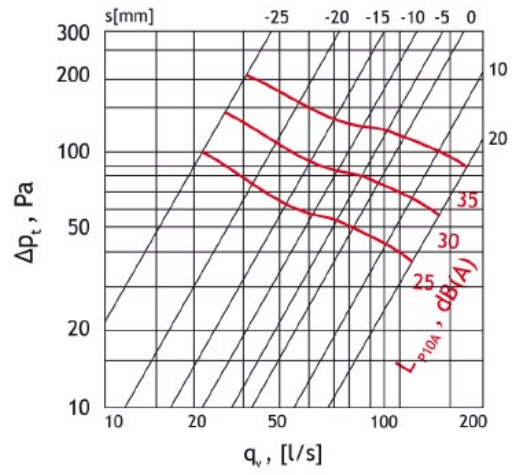

ANMK-O  $\varnothing 250$

