

WK PLAST [\varnothing 100, \varnothing 125, \varnothing 150, \varnothing 160, \varnothing 200, \varnothing 250, \varnothing 315]

	\varnothing A	B	C	D
WK plast \varnothing 100	99	30	248	288
WK plast \varnothing 125	124	30	248	288
WK plast \varnothing 150	149	30	230	379
WK plast \varnothing 160	159	30	230	379
WK plast \varnothing 200	199	30	258	379
WK plast \varnothing 250	249	30	255	379
WK plast \varnothing 315	315	30	278	453

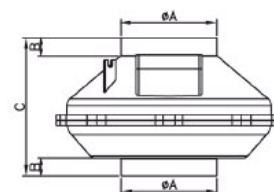
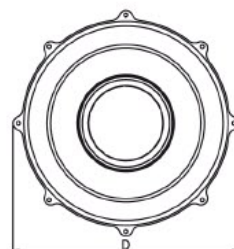

Popis výrobku

Průmyslový radiální ventilátor vyrobený z hmoty PP (polypropylen). Výrobek je osazen radiálním oběžným kolem (vrtulí), která je vyvážena a nasazena na motor. Směr otáčení není možné měnit. Otáčky lze regulovat vhodným regulátorem.



Motor



Jednofázový asynchronní motor s vnějším rotorem a tepelnou pojistkou. Motor má kuličková ložiska a stálou tukovou náplň pro celou dobu životnosti. Třída izolace II (□) a krytí IP 44.



Použití

Radiální průmyslový ventilátor určený pro delší vzduchové rozvody, vhodný pro ventilaci rodinných domů, kanceláří, skladů, skleníků, šaten, restaurací, barů a jiných vhodných provozoven. Ventilátory řady WK PLAST jsou určeny k dopravě vzduchu bez mechanických částic, které by mohly způsobit abrazi nebo nevyváženost oběžného kola.



Montáž výrobku

Ventilátor lze montovat v libovolné pozici a to jak na stěnu tak na strop, do podhledu atd...



Dodávané verze

- ⊙ WK PLAST \varnothing 100 - základní provedení se svorkovnicí o průměru vyústění 99 mm
- ⊙ WK PLAST \varnothing 125 - základní provedení se svorkovnicí o průměru vyústění 124 mm
- ⊙ WK PLAST \varnothing 150 - základní provedení se svorkovnicí o průměru vyústění 149 mm
- ⊙ WK PLAST \varnothing 160 - základní provedení se svorkovnicí o průměru vyústění 159 mm
- ⊙ WK PLAST \varnothing 200 - základní provedení se svorkovnicí o průměru vyústění 199 mm
- ⊙ WK PLAST \varnothing 250 - základní provedení se svorkovnicí o průměru vyústění 249 mm
- ⊙ WK PLAST \varnothing 315 - základní provedení se svorkovnicí o průměru vyústění 315 mm



Příslušenství

K ventilátorům doporučujeme příslušenství jako jsou ventiláčnické mřížky, časový spínač, ohebné hliníkové trubky, zpětné klapky atd..



Balení

karton 1 kus



model	objemový průtok [m ³ /h]	statický tlak [Pa]	akustický tlak [dB(A) 1m]	napájecí napětí [V/Hz]	otáčky [min ⁻¹]	příkon [W]	proud [A]	max.teplota [°C]	krytí výrobku [IP]	hmotnost [kg]
WK PLAST \varnothing 100	300	360	60	230/50	2400	70	0,30	35	44	2,10
WK PLAST \varnothing 125	480	330	61	230/50	2400	70	0,30	35	44	2,10
WK PLAST \varnothing 150	520	330	62	230/50	2400	70	0,30	35	44	2,50
WK PLAST \varnothing 160	580	330	62	230/50	2400	70	0,30	35	44	2,50
WK PLAST \varnothing 200	1300	650	70	230/50	2600	210	0,93	40	44	4,10
WK PLAST \varnothing 250	1400	630	72	230/50	2600	210	0,93	40	44	4,20
WK PLAST \varnothing 315	1600	640	73	230/50	2600	250	1,10	40	44	4,90

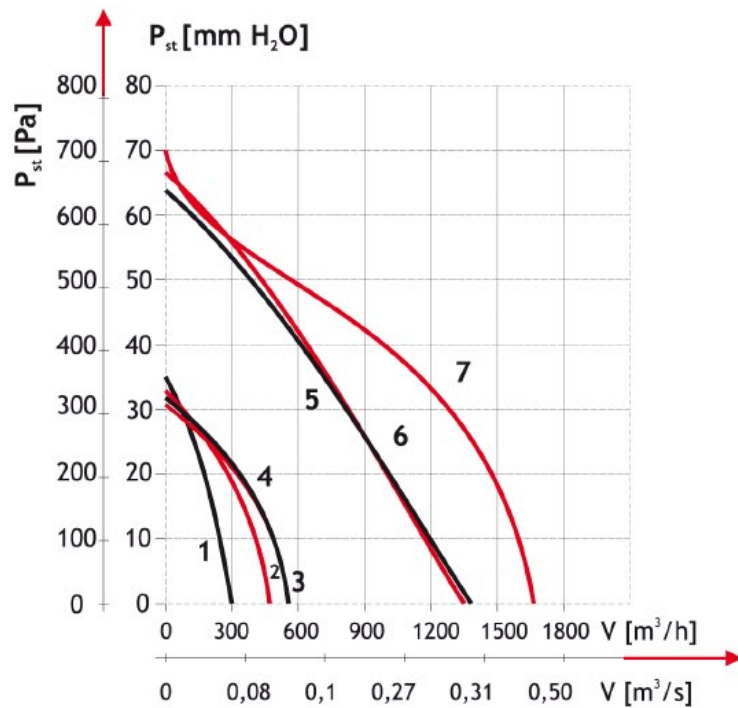
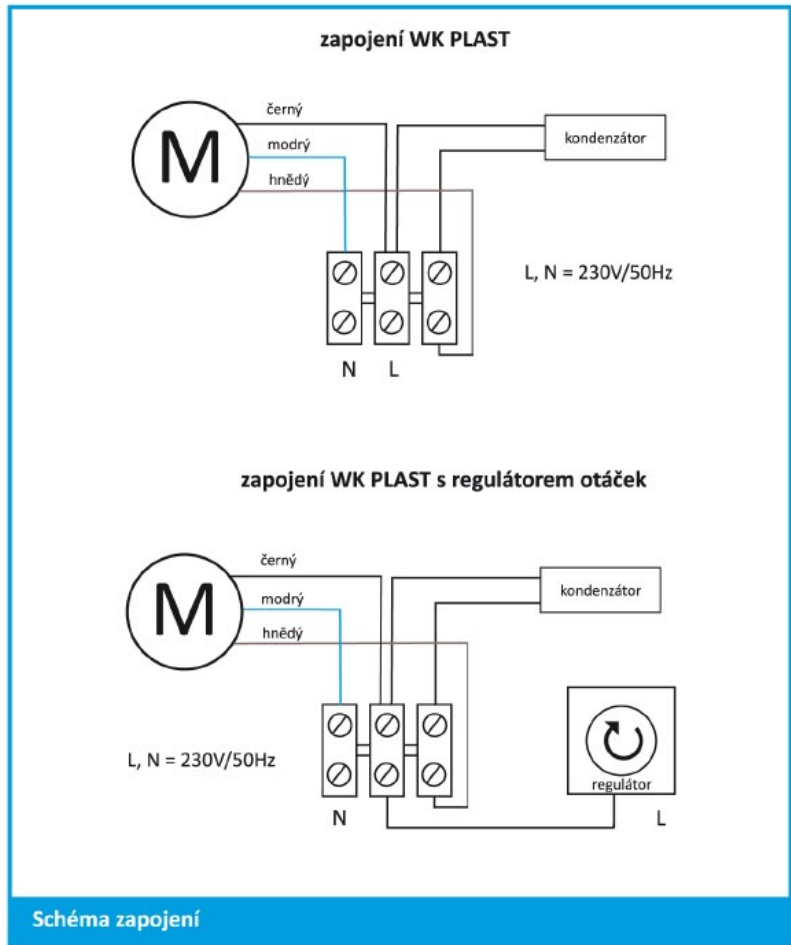
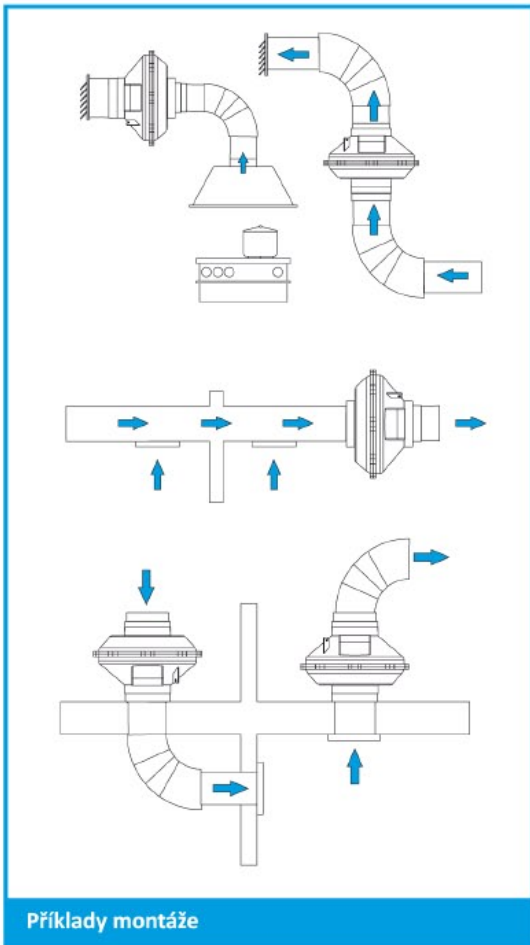

- 1 - WK plastics Ø100
- 2 - WK plastics Ø125
- 3 - WK plastics Ø150
- 4 - WK plastics Ø160
- 5 - WK plastics Ø200
- 6 - WK plastics Ø250
- 7 - WK plastics Ø315