

WB-S [ϕ 200, ϕ 250, ϕ 315]

	ϕ A	B	C	D
WB-S ϕ 200	198	143	215	272
WB-S ϕ 250	248	140	240	297
WB-S ϕ 315	313	172	315	368

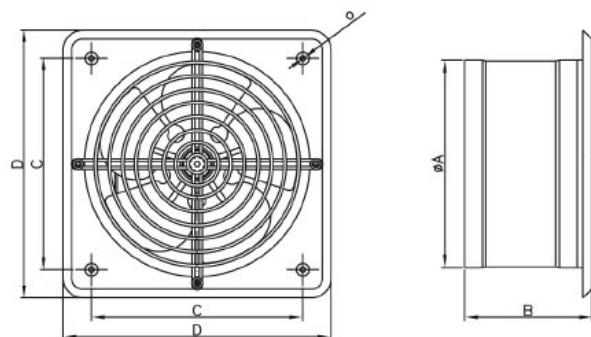

Popis výrobku

Průmyslový ventilátor jehož čtvercový korpus je vyroben z ocelového plechu opatřeného světle šedým lakem. Výrobek je osazen hliníkovou vrtulí a ochrannou krycí galvanizovanou drátěnou mřížkou. Směr otáčení není možné měnit. Otáčky lze regulovat vhodným regulátorem.



Dodávané verze

- ◎ **WB-S ϕ 200** - základní provedení o průměru vyústění 198 mm
- ◎ **WB-S ϕ 250** - základní provedení o průměru vyústění 248 mm
- ◎ **WB-S ϕ 315** - základní provedení o průměru vyústění 313 mm



Motor

Jednofázový asynchronní motor se stíněným pólem a ochranou proti přetížení. Motor má kluzná ložiska a stálou tukovou náplň pro celou dobu životnosti. Třída izolace I a krytí IP 42.



Příslušenství

K ventilátorům doporučujeme příslušenství jako je ventilační samotížná mřížka, nebo regulátor otáček.



Použití

Univerzální průmyslový ventilátor určený pro nenáročné aplikace, vhodný pro ventilaci hal, skladů, dílen, skleníků, šaten, restaurací, barů atd.. Ventilátory WB-S jsou určeny k dopravě vzduchu bez mechanických částic, které by mohly způsobit abrazi nebo nevyváženost oboje kola. Ventilátor nesmí být vystaven přímému působení vlivu počasí.



Balení

karton 1 kus



Montáž výrobku

Ventilátor lze montovat pouze na stěnu.



model	objemový průtok [m ³ /h]	statický tlak [Pa]	akustický tlak [dB(A) 1m]	napájecí napětí [V/Hz]	otáčky [min ⁻¹]	příkon [W]	proud [A]	max.teplota [°C]	krytí výrobku [IP]	hmotnost [kg]
WB-S ϕ 200	350	60	54	230/50	1400	40	0,25	42	X2	2,40
WB-S ϕ 250	750	80	57	230/50	1400	86	0,30	42	X2	4,20
WB-S ϕ 315	1100	108	62	230/50	1400	110	0,40	42	X2	5,00

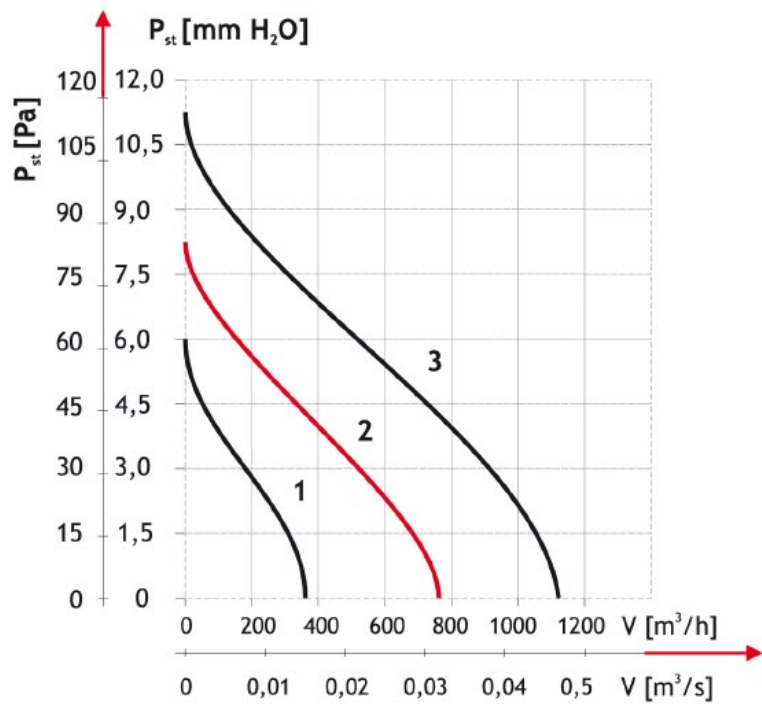
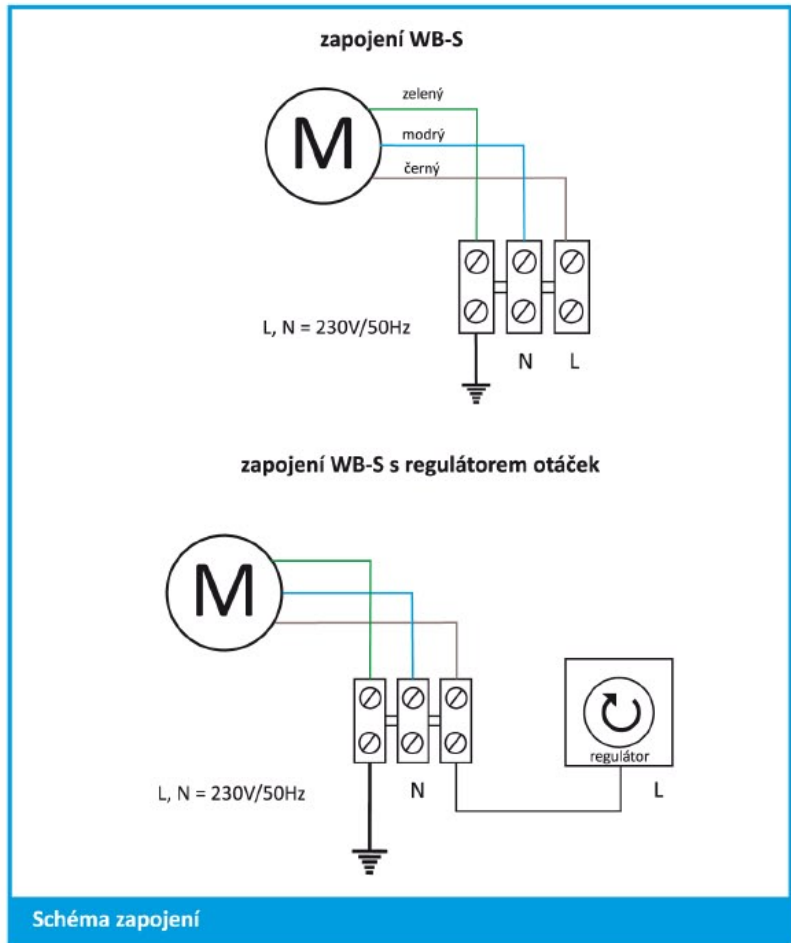
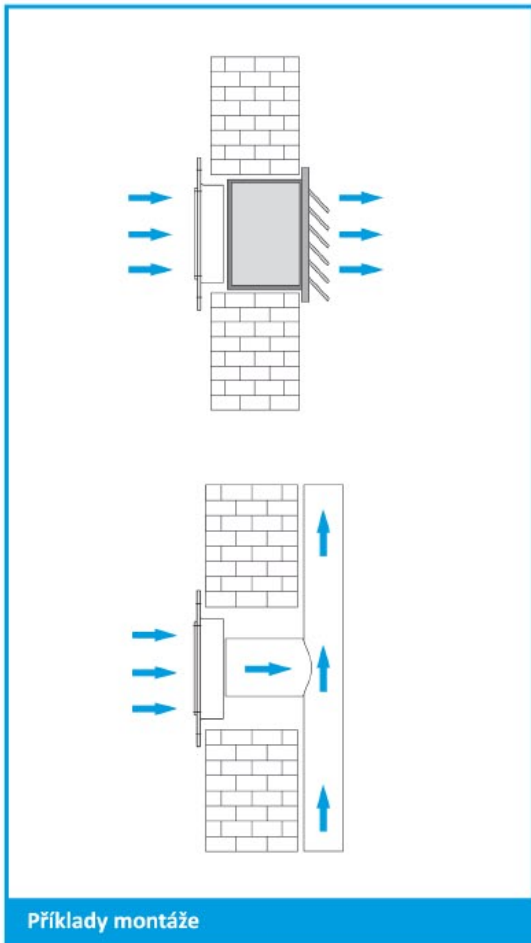

- 1 - WB-S Ø200
- 2 - WB-S Ø250
- 3 - WB-S Ø300