

U.I. Lapp GmbH	<b>INFORMACE O VÝROBKU</b>	
	<b>SKINTOP® ST</b>	12.09.2012

Rozmanité příslušenství (např. vícenásobné těsnicí vložky)  
 Zvýšená odolnost proti olejům pro větší provozní bezpečnost  
 Trvalá ochrana proti vibracím  
 Optimální odlehčení tahu  
 Velké, variabilní rozsahy sevření



#### Oblasti použití

Všude tam, kde mají být kabely a vodiče bezpečně zavedeny do pouzdra  
 Výroba strojů a přístrojů  
 Fotovoltaika  
 Automatizační technika

#### Konstrukce

PG připojovací závit

#### Odkazy na normy

UL File No. E79903

#### Poznámky

Vhodné doplňky viz SKINTOP® příslušenství PG  
 Vhodná matice SKINTOP® GMP-GL

#### Poznámka

Fotografie nejsou v měřítku a nejsou věrným zobrazením podrobností příslušných produktů.

#### Technická data

Pozor:	Montážní rozměry a utahovací momenty viz tabulka T21
Barva:	RAL 7001 stříbřitě šedá RAL 7035 světle šedá RAL 9005 černá/UV odolná
Materiál:	Těleso: polyamid Těsnění: CR
Zkoušky:	GGVS: TÜ.EGG.020-95
Krytí:	IP68 - 5 barů
Teplotní rozsah:	-20 °C až +80 °C



Produktový manažer	Dokument: LAPP_PRO1066CZ.pdf	1 / 4
--------------------	------------------------------	-------



## SKINTOP® ST

12.09.2012

Číslo výrobku	Označení výrobku/velikost	Rozsah sevření Ø F mm	OK mm	Celková délka C mm	Délka závitu D mm	Balící jednotky kusů
<b>SKINTOP® ST stříbřitě šedá</b>						
53015000	ST 7	2,5 - 6,5	15	32.0	8.0	100
53015010	ST 9	3,5 - 8	19	36.0	8.0	100
53015020	ST 11	4 - 10	22	38.0	8.0	100
53015030	ST 13,5	6 - 12	24	41.0	9.0	100
53015040	ST 16	9 - 14	27	44.0	10.0	50
53015050	ST 21	13 - 18	33	49.0	11.0	50
53015060	ST 29	14 - 25	42	56.0	11.0	25
53015070	ST 36	24 - 32	53	66.0	13.0	10
53015080	ST 42	35 - 38	60	68.0	13.0	5
53015090	ST 48	39 - 44	65	69.0	14.0	5
<b>SKINTOP® ST černá</b>						
53015200	ST 7	2,5 - 6,5	15	32.0	8.0	100
53015210	ST 9	3,5 - 8	19	36.0	8.0	100
53015220	ST 11	4 - 10	22	38.0	8.0	100
53015230	ST 13,5	6 - 12	24	41.0	9.0	100
53015240	ST 16	9 - 14	27	44.0	10.0	50
53015250	ST 21	13 - 18	33	49.0	11.0	50
53015260	ST 29	14 - 25	42	56.0	11.0	25
53015270	ST 36	24 - 32	53	66.0	13.0	10
53015280	ST 42	35 - 38	60	68.0	13.0	5
53015290	ST 48	39 - 44	65	69.0	14.0	5
<b>SKINTOP® ST světle šedá</b>						
53018000	ST 7	2,5 - 6,5	15	32.0	8.0	100
53018010	ST 9	3,5 - 8	19	36.0	8.0	100
53018020	ST 11	4 - 10	22	38.0	8.0	100
53018030	ST 13,5	6 - 12	24	41.0	9.0	100
53018040	ST 16	9 - 14	27	44.0	10.0	50
53018050	ST 21	13 - 18	33	49.0	11.0	50
53018060	ST 29	14 - 25	42	56.0	11.0	25
53018070	ST 36	24 - 32	53	66.0	13.0	10

U.I. Lapp  
GmbH

# INFORMACE O VÝROBKU



**LAPP GROUP**

SKINTOP® ST

12.09.2012

Číslo výrobku	Označení výrobku/velikost	Rozsah sevření Ø F mm	OK mm	Celková délka C mm	Délka závitu D mm	Balící jednotky kusů
53018080	ST 42	35 - 38	60	68.0	13.0	5
53018090	ST 48	39 - 44	65	69.0	14.0	5

Produktový manažerent

Dokument: LAPP\_PRO1066CZ.pdf

3 / 4

U.I. Lapp GmbH	<b>INFORMACE O VÝROBKU</b>	 <b>LAPP GROUP</b>
<b>SKINTOP® ST</b>		12.09.2012

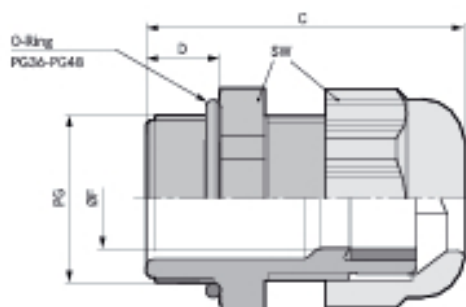

Produktový manažer	Dokument: LAPP_PRO1066CZ.pdf	4 / 4
--------------------	------------------------------	-------