

U.I. Lapp GmbH	INFORMACE O VÝROBKU	
	SKINTOP® MS-M	12.09.2012

Vysoká funkční bezpečnost
Optimální odlehčení tahu
Velké, variabilní rozsahy sevření
Pro průměry kabelů až 98 mm



Info

SKINTOP® MS-M 75x1,5 až 110x2 s inovativním dvojitým lamelovým košem.
Zjednodušuje montáž u kabelů s velkým průměrem
Nyní s krytím IP 69 K! Prokázána spolehlivost i v náročných procesech čištění strojů a zařízení s použitím vysokotlakého čištění a horké vody!

Oblasti použití

V oblastech s vysokými nároky na zvláštní mechanickou a chemickou stabilitu
Chemický průmysl
Měřicí, řídicí a regulační technika
Výroba strojů a přístrojů
Investiční výstavba

Konstrukce

Metrický připojovací závit dle EN 50262

Odkazy na normy

UL File No. E79903

Poznámky

Vhodná matice SKINDICHT® SM-M
Vhodné doplňky viz SKINTOP® metrické příslušenství

Poznámka

Fotografie nejsou v měřítku a nejsou věrným zobrazením podrobností příslušných produktů.

Technická data

Pozor:	Montážní rozměry a utahovací momenty viz tabulka T21
Schválení:	Schválení IP 69 K pro velikosti od M75x1,5 se připravuje Aprobace UL, CSA, DNV, VDE pro velikosti M90x2 až M110x2 se připravuje
Materiál:	Těleso: poniklovaná mosaz Vložka: polyamid Těsnicí kroužek: CR O-kroužek: NBR
Krytí:	IP 68 IP 69 K
Teplotní rozsah:	Dynamicky: -30 °C až +100 °C Statically: -40 °C až +100 °C



Produktový manažer	Dokument: LAPP_PRO987CZ.pdf	1 / 3
--------------------	-----------------------------	-------

SKINTOP® MS-M

12.09.2012

Číslo výrobku	Označení výrobku/velikost	Rozsah sevření Ø F mm	OK mm	Celková délka C mm	Délka závitu D mm	Balící jednotky kusů
SKINTOP® MS-M/SKINTOP® MSR-M						
53112000	12 x 1,5	3-7	16	26,5	6.5	100
53112010	16 x 1,5	4,5-10	20	32.0	7.0	100
53112020	20 x 1,5	7-13	24	35,5	8.0	50
53112030	25 x 1,5	9-17	29	37,5	8.0	25
53112040	32 x 1,5	11-21	36	42,2	9.0	25
53112050	40 x 1,5	19-28	45	49,5	9.0	10
53112060	50 x 1,5	27-35	54	52.0	10.0	5
53112070	63 x 1,5	34-45	67	61,3	15.0	5
53112080	63 x 1,5 plus	44-55	75	65,5	15.0	5
53112510	75 x 1,5	58-68	95	105.0	15.0	1
53112512	90 x 2	66-78	115	136.0	20.0	1
53112514	110 x 2	86-98	135	154.0	25.0	1

U.I. Lapp GmbH	INFORMACE O VÝROBKU	 LAPP GROUP
	SKINTOP® MS-M	12.09.2012

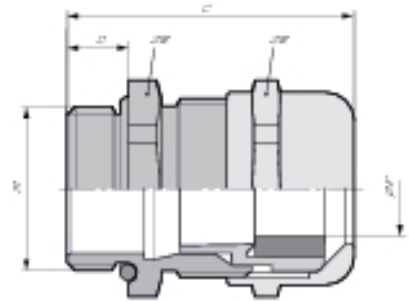
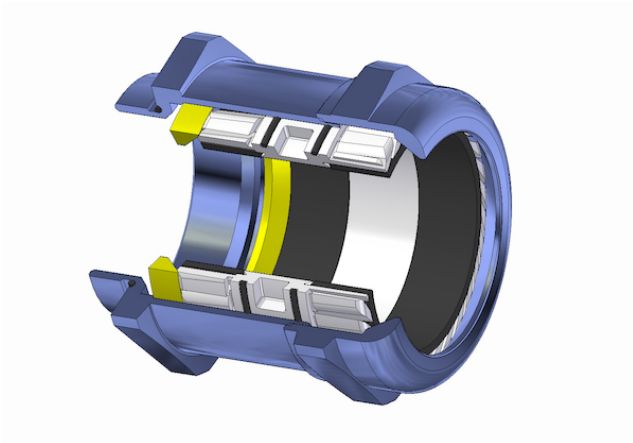

Produktový manažer	Dokument: LAPP_PRO987CZ.pdf	3 / 3
--------------------	-----------------------------	-------