



E **ELEMATIC**[®]
CABLING SYSTEMS



by **EROCOMM**

KATALOG 2009 / 2010



KABELOVÉ SYSTÉMY

Strana

STAHOVACÍ PÁSKY A PŘÍSLUŠENSTVÍ



2

STAHOVACÍ PÁSKY

PŘÍSLUŠENSTVÍ - UPEVŇOVÁNÍ STAHOVACÍCH PÁSKŮ

SYSTÉMY ELEFIX, ECAV, ECLIP,

PŘÍSLUŠENSTVÍ - UPEVŇOVÁNÍ KABELŮ

NÁŘADÍ PRO STAHOVACÍ PÁSKY A KABELY

KABELOVÉ PŘÍSLUŠENSTVÍ



22

PROTAHOVACÍ PERA

OCHRANA KABELŮ

TEPELNĚ SMRŠTITELNÉ BUŽÍRKY

UPEVŇOVACÍ SYSTÉMY

UNIVERZÁLNÍ NÍZKOZÁTĚŽOVÉ HMOŽDINKY



36

TECHNICKÉ PODMÍNKY A POUŽITÍ

T6, E-EB, T4, TPF

NATLOUKACÍ HMOŽDINKY



44

UCX

SAMOŘEZNÉ KOTVENÍ DO SÁDROKARTONU



45

T-CLICK, MINI DRIVA, DRIVA NYLON, DRIVA, DRIVA PLUS

JAK SPRÁVNĚ VYBRAT STAHOVACÍ PÁSEK

Nejdůležitějšími charakteristikami vázacích pásek jsou:

- z jaké suroviny jsou vyrobeny (odolné proti povětrnosti, teplotě a chemickým látkám)
- tahové napětí, kterému odolá (pevnost v tahu)
- min. a max. průměr, který může svázat
- tvarování pásku v případě zvláštního použití
- hodnocení hořlavosti.

Odolnost proti UV záření a povětrnosti

Všechny polymery vč. polyamidů užívané pro výrobu stahovacích pásek jsou citlivé na UV záření.

Nejběžnější aditivum používané pro ochranu polyamidů před UV zářením jsou saze.

Přírodní vázací pásky (obj. č. Elematic 52xx) mají nízkou odolnost proti UV záření a tedy nejsou vhodné pro venkovní použití.

Černé vázací pásky (obj. č. Elematic 53xx) obsahují přísadu sazí. Mají zvýšenou odolnost proti povětrnosti a UV záření a jsou lépe použitelné pro venkovní použití, ale materiál nemá dostatečnou ochranu proti poškození způsobenému dlouhodobě působícím UV zářením. Pro tyto podmínky je třeba použít stahovací pásky odolné proti povětrnosti.

Testy konané v našich laboratořích udávají pro černé stahovací pásky odolnost až 150 hodin QUV-B záření podle normy ISO 4892. To může být srovnáno s 3-letou odolností při průměrném ozáření v oblastech jižní Evropy.

Zdůrazňujeme, že zvláštní podmínky pracovního prostředí jako kombinace vystavení vlivu chemických prvků a UV záření, vystavení podmínkám velmi teplého, vlhkého a slunečního počasí atd. může velmi dramaticky změnit funkci výrobku. Naše údaje by tedy měly být použity jako referenční. V případě specifických potřeb kontaktujte prosím naše technické oddělení.

Vázací pásky odolné proti povětrnosti (obj. č. Elematic 53xx UV) jsou vyrobeny ze zvláštních aditivovaných surovin a poskytují zvláštní odolnost proti povětrnosti a jsou vhodné pro venkovní použití.

Testy konané v našich laboratořích udávají pro tyto stahovací pásky odolnost až 600 hodin QUV-B záření podle normy ISO 4892. To může být srovnáno s 10-letou odolností při průměrném ozáření v oblastech jižní Evropy.

Teplotně odolné stahovací pásky

Všechny polymery tedy vč. polyamidů používaných pro výrobu stahovacích pásek jsou citlivé na vysoké teploty. Vystavení vysokým teplotám může přerušit chemické vazby mezi polymery a způsobit degradaci nebo ztrátu mechanické odolnosti. Polyamidové výrobky se



tudíž mohou stát křehké a citlivé na vibrace. Maximální doporučená montážní teplota pro standardní stahovací pásky je 60°C, zatímco maximální trvalá pracovní teplota je 85°C.

Teplotně odolné stahovací pásky (obj. č. Elematic 53xx T) jsou vyrobeny ze speciálně aditivovaných směsí, které mají odolnost při trvalých teplotách až do 125°C.

Polymery jsou také sensitivní na nízké teploty. Použití stahovacích pásek z polyamidu 6.6 je možné do teplot cca. -10°C. Standardní polyamidy se stávají velmi křehké od teplot pod -40°C (minimální doporučená pracovní teplota pro trvalé použití).

Stahovací pásky pro těžké podmínky (řada Elematic „Belturing Plus“) mají mimořádnou odolnost na nízké teploty (montáž až do -30°C)

HODNOCENÍ HOŘLAVOSTI KABELOVÝCH PÁSKŮ

Test hořlavosti dle UL 94 dovoluje srovnat plasty v podmínkách jejich hoření. Je to popsáno buď relativní rychlostí hoření nebo schopností zhášení nebo nešíření hoření.

Klasifikace začíná nejnižší úrovní HB až do nejvyšší V0 (nejlepší hodnoty samozhášivosti)

Klasifikace (výběr hodnot)	V0	V1	V2
Max. čas hoření samostatného vzorku (s)	≤ 10	≤ 30	≤ 30
Max. úhrnný čas hoření 5 vzorků (s)	≤ 50	≤ 250	≤ 250

Všechny standardní stahovací pásky Elematic z polyamidu 6.6 jsou vyrobeny z materiálu klasifikovaného UL94-V2.

Speciální stahovací pásky (obj. č. Elematic 52xx V0 nebo 53xx V0) jsou vyrobeny z aditivovaných směsí se samozhášivostí UL94-V0.

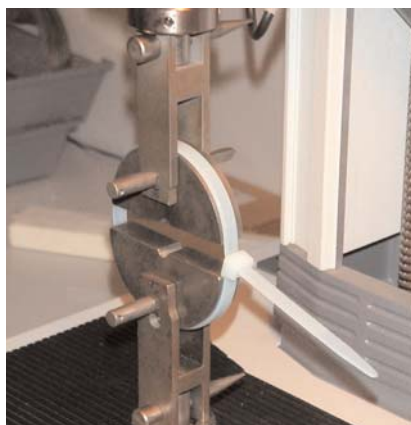



Výrobky ELEMATIC jsou vyráběny v nepřetržitém procesu využívajícím formy a ostatní zařízení vlastní produkce.

Všechny vstupní suroviny jsou certifikované polymery od kvalifikovaných dodavatelů, jejichž každý úkon ve výrobním závodě splňuje kvalitativní předpisy a postupy.

Naše výroba je certifikována dle:

ISO 9001:2000

Certifikace systému kvality garantuje, že všechny kroky v naší výrobě, od vývoje až po dodávku jsou kontrolovány podle detailních postupů.

Nezávislá certifikace výrobků v mezinárodních zkušebních společnostech

UL – registr E86244

Stahovací pásy Elematic jsou schváleny v „Underwriters Laboratories Inc.“ dle normy UL 1565 „Wire positioning devices“ pro trvalé použití do max. teplot 85°C.

R.I.Na Certificate ELE10502CS

Italský námořní registr – homologace dle IEC EN 60092-101 „Elektrická instalace na lodí“

GL Germanisches Lloyd certificate Nr. 99 332 – 97 HH

Certifikovány mechanické vlastnosti a odolnost proti hoření.

DNV – Registr E6996

garantuje, že vázací pásy Elematic splňují normy „Det Norske Veritas“ pro upevnění kabelů v námořních konstrukcích a pobřežních, venkovních i vnitřních instalacích.

Interní certifikace

CE značení

Elematic potvrzuje shodnost stahovacích pásků s evropským nařízením 73/23/CEE a dle modifikace 93/68/CEE.

CEI EN 50146

Stahovací pásy Elematic jsou interně testovány dle evropské normy „Cable Ties for Electrical Installation“. Výsledky testů jsou v souladu s požadavky tohoto nařízení.

ROHS – WEEE – ELV

materiál používaný pro stahovací pásy Elematic vyhovuje evropské směrnici, která se týká:

- omezení nebezpečných látek (2002/95/CE)
- odpadu z elektrických a elektronických zařízení (2002/96/CE)
- konec životnosti dopravních prostředků (2000/53/CE).

TECHNICKÉ PARAMETRY SUROVIN

Materiál	Pracovní teplota	Barva	UL-hodnocení poř. odolnost	Absorpce vlhkosti		Charakteristika
				23°C 50% RV	Nasycení	
Polyamid 6.6 neobsahuje halogeny	-40°C ÷ 85°C	přírodní/černá	UL 94-V2	2,7%	8,5%	Polyamid 6.6 vstříkovaný plast Dobrá odolnost vůči zásadám, mazivům, olejům, chloridovým ředidlům, palivům, ropným derivátům
Polyamid 6.6 teplotně stabilizovaný	40°C ÷ 125°C	přírodní/černá	UL 94-V2	2,7%	8,5%	Polyamid 6.6 teplotně stabilizovaný vydrží při použití ve vysokých teplotách
Polyamid 6.6 UV stabilní	-40°C ÷ 105°C	černá	UL 94-V2	2,7%	8,5%	Polyamid 6.6 pro zvýšenou odolnost proti povětrnosti
Polyamid 6.6 samozhášivý neobsahuje halogeny	-40°C ÷ 85°C	přírodní	UL 94-V0	2,7%	8,5%	Samozhášivý polyamid (bez halogenů a fosforu)
Materiál pro Belturing Plus, neobsahuje halogeny	-45°C ÷ 85°C	černá	UL 94-HB	0,6%	1,2%	Pro venkovní aplikace Dobrá odolnost proti UV paprskům a povětrnosti Zvýšená odolnost proti otřesům Snížená absorpce vlhkosti
Polyetylén HD	-40°C ÷ 100°C	bílá	UL 94-HB	-	-	Polyetylén s vysokou hustotou Dobrá odolnost proti otřesům
Polyetylén LD	-50°C ÷ 90°C	přírodní/černá	UL 94-HB	-	-	Polyetylén s malou hustotou
		bílá	UL 94-HB	-	-	Dobrá odolnost proti otřesům
Polyamid 6	-10°C ÷ 65°C	černá	UL 94-HB	3,0%	9,5%	Polyamid 6 pro vstříkování do forem
Polypropylén	-10°C ÷ 105°C	přírodní	UL 94-HB	-	-	Odolný proti vysokým teplotám bez absorpce vlhkosti Dobrá odolnost proti zásadám a slabým kyselinám
ABS	-10°C ÷ 60°C	přírodní/černá	UL 94-HB	0,3%	-	ABS vstříkovaný plast Dobrá odolnost proti otřesům, dobrá odolnost proti anorganickým solím, zásadám, alkoholům a uhlovodíkům Dobrá tepelná odolnost Nízká absorpce vlhkosti
PVC	-10°C ÷ 70°C	přírodní	UL 94-V0	-	-	Neměkčené PVC. Nízká odolnost proti organickým směsím a rozpouštědlům, dobrá odolnost proti stárnutí, nenasákavý
Polykarbonát	-10°C ÷ 105°C	průhledná	UL 94-V0	-	-	Nízká odolnost proti chemickým činičům a rozpouštědlům.

RV.= relativní vlhkost.

STANDARDNÍ STAHOVACÍ PÁSKY

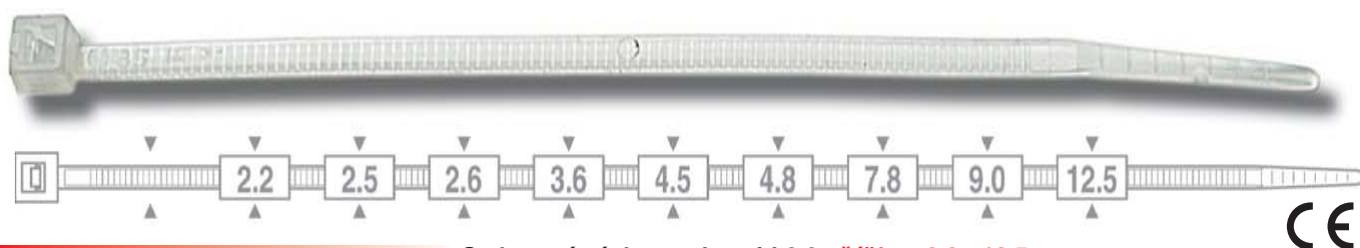

Použití

- Elektrické instalace
- Průmyslová vedení
- Automobilový průmysl
- Panelová výstavba
- Zvláštní aplikace

Charakteristika

Naše stahovací pásy jsou vyráběny výlučně z polyamidu 6.6, takže nezpůsobují problémy v případě materiálové separace, v případě recyklace materiálu nebo ovlivňování v elektronických zařízeních.

Výhody

- Hladké, zaoblené hrany pomáhají ke snadnější manipulaci a bezpečnější instalaci.
- Ohnutá zaoblená špička dovoluje snadnější vkládání skrz hlavičku stahovacího pásku.
- Nízký součinitel tření materiálu

Stahovací pásy - polyamid 6.6 , šířka 2,2 - 12,5 mm

Obj. a. Přírodní	Obj. a. Černá	Rozměry (mm)	Ø Svazku (max)	Pevnost v tahu (kg)	Pevnost v tahu (N)	Sáček kusů	Krabice kusů
5201/CE	5301/CE	2,2x75	15	6,12	60	100	20.000
5201E	5301E	2,2x75	15	6,12	60	1.000	100.000
5203/CE	5303/CE	2,5x98	21	8,16	80	100	15.000
5203E	5303E	2,5x98	21	8,16	80	1.000	50.000
5203/B2	5303/B2	2,5x98	21	8,16	80	20.000	20.000
5205/CE	5305/CE	2,5x135	32	8,16	80	100	12.000
5205E	5305E	2,5x135	32	8,16	80	1.000	30.000
5206/CE	5306/CE	2,6x160	40	8,16	80	100	10.000
5206E	5306E	2,6x160	40	8,16	80	1.000	30.000
5207/CE	5307/CE	2,6x200	52	8,16	80	100	8.000
5207E	5307E	2,6x200	52	8,16	80	1.000	25.000
5209/CE	5309/CE	3,6x140	35	13,26	130	100	7.000
5209E	5309E	3,6x140	35	13,26	130	1.000	25.000
5214/CE	5314/CE	3,6x200	50	13,26	130	100	7.000
5214E	5314E	3,6x200	50	13,26	130	1.000	20.000
5210/CE	5310/CE	3,6x290	80	13,26	130	100	4.500
5210E	5310E	3,6x290	80	13,26	130	500	15.000
5208E	5308E	3,6x370	103	13,26	130	100	4.000
5212/CE	5312/CE	4,5x120	24	22,44	220	100	8.000
5212E	5312E	4,5x120	24	22,44	220	1.000	20.000
5211/CE	5311/CE	4,5x160	40	22,44	220	100	6.000
5211E	5311E	4,5x160	40	22,44	220	1.000	18.000
5213/CE	5313/CE	4,8x178	45	22,44	220	100	5.000
5213E	5313E	4,8x178	45	22,44	220	1.000	15.000
5215/CE	5315/CE	4,8x200	50	22,44	220	100	4.000
5215E	5315E	4,8x200	50	22,44	220	1.000	14.000
5216/CE	5316/CE	4,8x250	68	22,44	220	100	4.500
5217E	5317E	4,8x290	79	22,44	220	100	3.500
5219E	5319E	4,8x360	100	22,44	220	100	3.000
5218E	5318E	4,8x390	106	22,44	220	100	7.000
5220E	5320E	4,8x430	115	22,44	220	100	6.000
5221E	5321E	7,8x120	25	55,08	540	100	4.000
5223E	5323E	7,8x180	45	55,08	540	100	2.500
5225E	5325E	7,8x240	63	55,08	540	100	2.000
5226E	5326E	7,8x300	80	55,08	540	100	1.500
5227E	5327E	7,8x365	100	55,08	540	100	1.500
5229E	5329E	7,8x450	130	55,08	540	100	3.000
5231E	5331E	7,8x540	158	55,08	540	100	2.000
5233E	5333E	7,8x750	220	55,08	540	100	2.000
5234E	5334E	9,0x780	233	71,4	700	100	1.300
5235E	5335E	12,5x225	57	110	1.080	50	2.000
5237E	5337E	12,5x500	143	110	1.080	50	1.000
5239E	5339E	12,5x720	213	110	1.080	50	1.000
5241E	5341E	12,5x850	255	110	1.080	50	1.500
5243E	5343E	12,5x1000	302	110	1.080	50	1.000

* Jmenovité rozměry se mohou mírně měnit v závislosti a opotřebení formy.

STAHOVACÍ PÁSKY "COLSPEED"

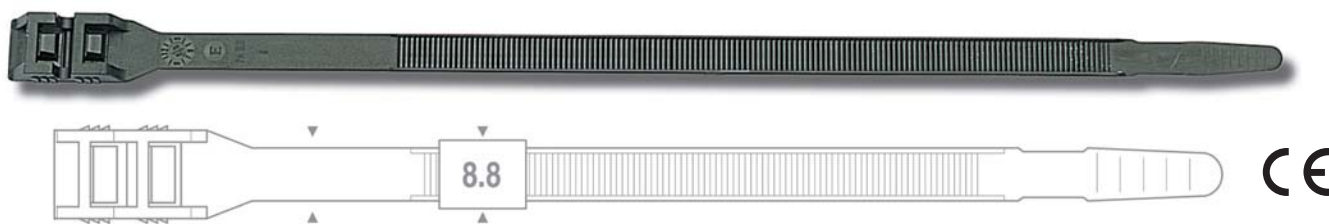

Materiálové vlastnosti: viz Polyamid 6.6

Použití

- Elektrické instalace
- Průmyslová vedení
- Automobilový průmysl
- Panelová výstavba
- Zvláštní aplikace

Charakteristika

Plochá hlavice, vyvýšený povrch a zavírací systém s povrchovým ozubením je dělájí zvláště vhodné pro použití na zavěšených liniích, kde zabrání poškození izolace.

Výhody

- Zajišťují trvalou instalaci
- Ohnutá zaoblená špička pro bezpečnější použití
- Hladké, zaoblené hrany pomáhají ke snadnější manipulaci a instalaci

Obj.č.	Rozměr* (mm)	Hlavice typ	Ø svazku (mm) (max.)	Pevnost v tahu (kg)	Pevnost v tahu (N)	Sáček kusů	Krabice kusů
6501	8,8X200	TS	40	36,72	360	100	4.500
6502	8,8X290	TD	70	55,08	540	100	3.000
6503	8,8X380	TD	100	55,08	540	100	2.000

• TS = jednoduchá hlavice • TD= dvojitá hlavice.

STAHOVACÍ PÁSKY "BELTURING PLUS"

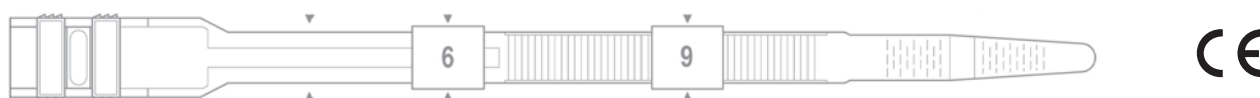

Použití

- Elektrické instalace
- Průmyslová vedení
- Automobilový průmysl
- Panelová výstavba
- Zvláštní aplikace
- Venkovní použití

Charakteristika

Plochá hlavice, vyvýšený povrch a zavírací systém s povrchovým ozubením je dělájí zvláště vhodné pro použití na zavěšených liniích, kde zabrání poškození izolace.

Výhody

- Vysoká odolnost při klimatických změnách, též v přímořském prostředí
- UV odolné
- Bezhalogenový materiál

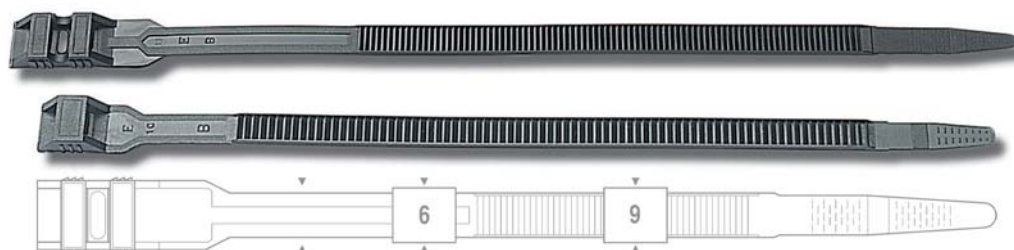



“Belturing Plus“ stahovací pásky – **JEDNODUCHÁ HLAVICE**

Obj.č.	Rozměr* (mm)	Ø Svazku [mm] (max.)	Pevnost v tahu		Sáček kusů	Krabice kusů
			(Kg)	(N)		
6449XE	115x6	25	28,56	280	100	9.000
6450XE	180x6	45	28,56	280	100	6.000
6452XE	290x6	78	28,56	280	100	4.800
6454XE	360x6	100	28,56	280	100	1.500
6447XE	132x9	27	39,78	390	100	4.800
6451XE	180x9	40	39,78	390	100	4.800



DOČASNÁ
INSTALACE
(UVOLNITELNÝ
VÁZACÍ PÁSEK)



KONEČNÁ INSTALACE



“Belturing Plus“ stahovací pásky – **DVOJITÁ HLAVICE**

Obj.č.	Rozměr* (mm)	Ø Svazku [mm] (max.)	Pevnost v tahu		Sáček kusů	Krabice kusů
			(Kg)	(N)		
6453XE	260x9	62	55,08	540	100	2.800
6448XE	300x9	80	55,08	540	100	1.500
6455XE	360x9	93	55,08	540	100	1.500
6456XE	510x9	140	55,08	540	100	1.000
6457XE	760x9	220	55,08	540	100	800

ZVLÁŠTNÍ STAHOVACÍ PÁSKY

Stahovací pásky k dodání na poptávku. Minimální objednávkové množství na domluvu.



TEPELNĚ ODOLNÉ stahovací pásky (-40 +125°C; UL94-V2)

Obj.č.	Obj.č.	Rozměr* (mm)	Ø Svazku (max.)	Pevnost v tahu		Sáček kusů	Krabice kusů
Přírodní	Černá			(kg)	(N)		
5203/C T	5303/C T	2,5x98	21	8,16	80	100	40.000
5209/C T	5309/C T	3,6x140	35	13,26	130	100	25.000
5214/C T	5314/C T	3,6x200	50	13,26	130	100	20.000
5215/C T	5315/C T	4,8x200	50	22,44	220	100	13.000
5217 T	5317 T	4,8x290	79	22,44	220	100	10.000
5227 T	5327 T	7,8x365	100	55,08	540	100	3.500



UV ODOLNÉ stahovací pásky (odolnost 10 let při venkovním použití; -40 +105°C; UL94-V2)

Obj.č.	Rozměr* (mm)	Ø Svazku (max.)	Pevnost v tahu		Sáček kusů	Krabice kusů
Černá			(kg)	(N)		
5303/C UV	2,5x98	21	8,16	80	100	40.000
5309/C UV	3,6x140	35	13,26	130	100	25.000
5314/C UV	3,6x200	50	13,26	130	100	20.000
5315/C UV	4,8x200	50	22,44	220	100	13.000
5317 UV	4,8x290	79	22,44	220	100	10.000
5327 UV	7,8x365	100	55,08	540	100	3.500



SAMOZHÁŠIVÉ stahovací pásky (neobsahují halogeny a fosfor; v případě hoření neuvolňují toxické emise, -40 +85°C; UL94-V0)

Obj.č.	Rozměr* (mm)	Ø Svazku (max.)	Pevnost v tahu (kg) (N)		Sáček kusů	Krabice kusů
5203/C V0	2,5x98	21	8,16	80	100	40.000
5209/C V0	3,6x140	35	13,26	130	100	25.000
5214/C V0	3,6x200	50	13,26	130	100	20.000
5215/C V0	4,8x200	50	22,44	220	100	13.000
5217 V0	4,8x290	79	22,44	220	100	10.000
5227 V0	7,8x365	100	55,08	540	100	3.500



OZNAČOVACÍ stahovací pásky (PA 6.6, -40 - +85°C, UL94-V2)

Obj.č.	Rozměr* (mm)	Štítek výška (mm)	Štítek šířka [mm]	Ø Svazku (max.)	Pevnost v tahu (kg) (N)		Sáček kusů	Krabice kusů
52100-M	2,5x100	8	25,4	20	8,16	80	100	10.000
52200-M	2,5x200	8	25,4	50	8,16	80	100	7.500



OZNAČOVACÍ stahovací pásky (PA 6.6, -40 - +85°C, UL94-V2)

Obj.č.	Rozměr* (mm)	Štítek výška (mm)	Štítek šířka [mm]	Ø svazku (max.)	Pevnost v tahu (kg) (N)		Sáček kusů	Krabice kusů
52110-M	2,5x110	9,1	20,4	20	8,16	80	100	10.000
52210-M	2,5x210	9,1	20,4	52	8,16	80	100	7.500



OZNAČOVACÍ stahovací pásky (PA 6.6, -40 - +85°C, UL94-V2)

Obj.č.	Rozměr* (mm)	Štítek výška (mm)	Štítek šířka [mm]	Ø svazku (max.)	Pevnost v tahu (kg) (N)		Sáček kusů	Krabice kusů
52190-M	4,8x190	28	13	48	22,44	220	100	5.000
52270-M	4,8x270	28	13	68	22,44	220	100	4.000



ROZEBÍRATELNÉ STAHOVACÍ PÁSKY (Nylon 6.6; -40 +85°C; UL94-V2)

Ideální pro dočasné montáže a když se předpokládá odnímání nebo doplňování kabelů.

Obj.č.	Obj.č.	Rozměr*	Ø Svazku	Pevnost v tahu		Sáček	Krabice
Přírodní	Černá	(mm)	(max.)	(kg)	(N)	kusů	kusů
5250	5350	7,5x200	50	22,44	220	100	7.500
5252	5352	7,5x250	65	22,44	220	100	5.000
5254	5354	7,5x350	100	22,44	220	100	4.500

* Barevné stahovací pásky k dodání na dotaz.

◆ R=červená, ◆ G=žlutá, ◆ V=zelená, ◆ B=modrá.



Stahovací pásky ke KOTVENÍ DO OTVORU (PA 6.6, -40 - +85°C, UL94-V2)

Obj.č.	Rozměr	Ø Otvoru	Tloušťka panelu	Ø Svazku	Pevnost v tahu		Sáček	Krabice
	(mm)	(mm)	(mm)	(max)	(kg)	(N)	kusů	kusů
52203-M	4,5x100	6,3	3,6	50	22,44	220	100	5.000
52204-M	4,5x150	6,3	3,6	50	22,44	220	100	5.000
52155-M	3,5x150	5,2	2,7	38	13,26	130	100	7.500
52205-M	4,5x200	6,3	3,6	50	22,44	220	100	5.000
52203-A	4,5x100	6,3	3,6	50	22,44	220	100	5.000
52204-A	4,5x150	6,3	3,6	50	22,44	220	100	5.000
52205-A	4,5x200	6,3	3,6	50	22,44	220	100	5.000



Stahovací pásky pro UPEVNĚNÍ ŠROUBEM (PA 6.6, -40 - +85°C, UL94-V2)

Obj.č.	Rozměr	Ø svazku (mm)	Pevnost v tahu		Ø Otvoru	Sáček	Krabice
	(mm)	(max)	(kg)	(N)	(mm)	kusů	kusů
52150-I	3,6x150	2	13,26	130	4,5	100	7.500
52200-S	4,8x200	50	22,44	220	5,2	100	5.000
52200-H	7,8x200	44	55,08	540	6,5	100	3.000
52300-H	7,8x300	75	55,08	540	6,5	100	2.000
52380-H	7,8x380	104	55,08	540	6,5	100	2.000

STAHOVACÍ PÁSKY "COLSTEEL"



Stahovací pásky z nerezové oceli AISI 304 (ČSN 17 240) s kuličkovým závěrným systémem

Materiálové vlastnosti: AISI 304

Pracovní teplota: -80 °C ÷ 538 °C

Výjimečná odolnost proti kyselinám, olejům, mazivům, chemikáliím ředidlům

Dobrá odolnost v přímořském podnebí a korozivní atmosféře

Mimořádná odolnost proti UV záření



Použití

Doporučuje se v náročných aplikacích a tam, kde je požadována odolnost proti korozi, vysokým teplotám, ohni, chemickým a atmosférickým činidlům. Tyto vázací pásky jsou obzvláště užívány ve stavbě lodí, důlním a ropném průmyslu, divadlech, kinech a výstavních halách.

Charakteristika

- Vysoká odolnost proti korozi
- Vysoká pevnost v tahu
- Neabsorbují vlhkost
- Odolnost proti velmi vysokým teplotám a ohni
- Vysoká odolnost proti působení atmosféry a UV záření
- Výjimečná chemická a korozivní odolnost

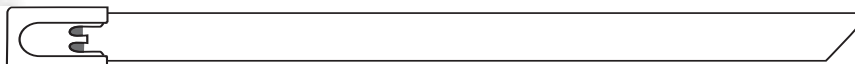

Stahovací pásky

Obj.č.	Rozměr (mm)	Tloušťka panelu (mm)	Ø Svazku (mm)	Pevnost v tahu		Sáček kusů
				(kg)	(N)	
6703	4,6x201	50	0,25	46	450	100
6706	4,6x266	67	0,25	46	450	100
6708	4,6x362	102	0,25	46	450	100
6710	4,6x521	152	0,25	46	450	50
6712	4,6x838	254	0,25	46	450	50
6719	7,9x201	50	0,25	114	1118	100
6720	7,9x266	69	0,25	114	1118	100
6722	7,9x362	102	0,25	114	1118	100
6724	7,9x521	152	0,25	114	1118	50
6726	7,9x838	254	0,25	114	1118	50
6728	7,9x1067	305	0,25	114	1118	50



Nářadí pro ocelové stahovací pásky

Obj.č.	L (mm)	Hmotnost (gr.)	Balení pcs
5407	178	560	1

Kleště pro ocelové stahovací pásky o šířce 7,9 mm. Odolná kovová konstrukce, umožňuje nastavit napínací sílu šroubem pod rukojetí. Když je dosaženo napínací síly, čepel bez námahy odstřihne konec stahovacího pásu.

PŘÍSLUŠENSTVÍ STAHOVACÍCH PÁSKŮ

Upevňovací úchytky

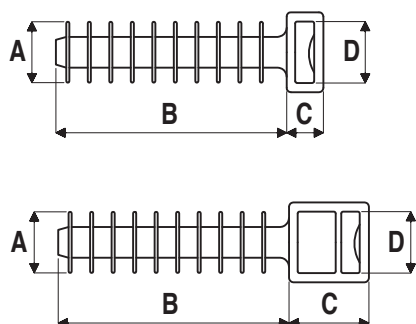

UPEVŇOVACÍ HMOŽDINKY (PA 6; montážní teplota > -5°C)

Obj.č Černá	Obj.č Bílá	Ø Otvoru (mm)	Rozměry (mm)				Sáček kusů	Krabice kusů
			A	B	C	D		
5456 A	5456 AW	6	7,8	30,7	6,3	9,6	100	5.000
5458	5458 W	8	10,0	37,0	6,5	9,7	100	5.000
5458 A	-	8	10,0	37,0	6,5	9,7	100	5.000
5459	-	8	10,0	37,0	13	9,7	100	4.000

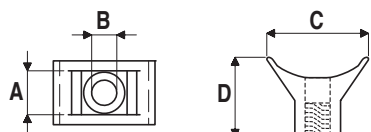

UPEVŇOVACÍ PŘÍCHYTKA k připevnění šroubem (PA 6.6)

Obj.č.	Rozměry (mm)				Závit	Sáček kusů	Krabice kusů
	A	B	C	D			
1041301	9,4	5	23	17,6	M6/7	100	10.000

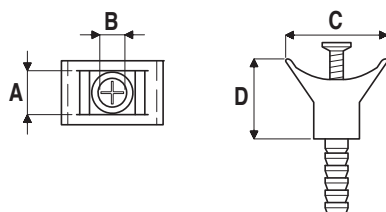

UPEVŇOVACÍ PŘÍCHYTKA se šroubem a hmoždinkou (PA 6.6; hmoždinka UCX Ø 5x36)

Obj.č.	Rozměry (mm)				Sáček kusů	Krabice kusů
	A	B	C	D		
1041303	9,4	5	23	17,6	100	10.000

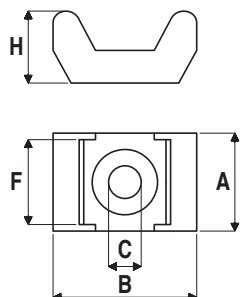

UPEVŇOVACÍ PŘÍCHYTKA k připevnění šroubem – kolébková (PA 6.6)

Obj.č Přírodní	Obj.č Bílá	Šířka pásku (mm)	Rozměry (mm)					Sáček kusů	Krabice kusů
			A	B	C	F	H		
5498	5499	5	9,5	15	3,5	5	7	100	10.000
5496	5497	9	14,6	22,5	5	9,3	11	100	5.000

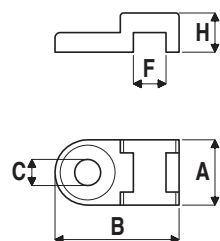

UPEVŇOVACÍ PŘÍCHYTKA k připevnění šroubem – očková (PA 6.6)

Obj.č Přírodní	Obj.č Bílá	Šířka pásku (mm)	Rozměry (mm)					Sáček kusů	Krabice kusů
			A	B	C	F	H		
5460	5461	4,8	10	19	4,1	5	6	100	10.000

PLOCHÉ PŘÍCHYTKY

Materiál ABS; UL94-HB, pracovní teplota -10°C +60°C.



PŘÍCHYTKA BEZ LEPIDLA (k připevnění šroubem)

Obj.č Přírodní	Obj.č Černá	Šířka pásku (mm)	Rozměry (mm)					Sáček kusů	Krabice kusů
			A	B	C	F	H		
5421	5423	3,6	19	19	4,2	4	5	100	10.000
5422	5424	4,8	27	27	4,2	6	7,4	100	5.000



PŘÍCHYTKA SAMOLEPÍCÍ (s kaučukovým lepidlem)

Obj.č Přírodní	Obj.č Černá	Šířka pásku (mm)	Rozměry (mm)					Sáček kusů	Krabice kusů
			A	B	C	F	H		
5426	5428	3,6	19	19	4,2	4	5	100	10.000
5427	5429	4,8	27	27	4,2	6	7,4	100	5.000

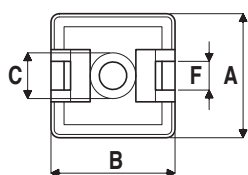

PŘÍCHYTKA SAMOLEPÍCÍ (se speciálním kaučukovým lepidlem)

Obj.č Přírodní	Obj.č Černá	Šířka pásku (mm)	Rozměry (mm)					Sáček kusů	Krabice kusů
			A	B	C	F	H		
5426 3M	5428 3M	3,6	19	19	4,2	4	5	100	10.000
5427 3M	5429 3M	4,8	27	27	4,2	6	7,4	100	5.000

PŘÍCHYTKA SAMOLEPÍCÍ (s akrylátovým lepidlem)

Obj.č Přírodní	Obj.č Černá	Šířka pásku (mm)	Rozměry (mm)					Sáček kusů	Krabice kusů
			A	B	C	F	H		
5426 3MV	5428 3MV	3,6	19	19	4,2	4	5	100	10.000
5427 3MV	5429 3MV	4,8	27	27	4,2	6	7,4	100	5.000



PŘÍCHYTKA BEZ LEPIDLA – 2 cestná (k připevnění šroubem)

Obj.č Přírodní	Obj.č Černá	Šířka pásku (mm)	Rozměry (mm)					Sáček kusů	Krabice kusů
			A	B	C	F	H		
5466	5468	3,6	19	19	4,1	4	5	100	10.000
5472	5474	4,8	27	27	4,8	6	6,5	100	5.000

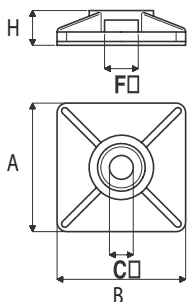

PŘÍCHYTKA SAMOLEPÍCÍ – 2 cestná (s kaučukovým lepidlem)

Obj.č Přírodní	Obj.č Černá	Šířka pásku (mm)	Rozměry (mm)					Sáček kusů	Krabice kusů
			A	B	C	F	H		
5467	5469	3,6	19	19	4,1	4	5	100	10.000
5473	5475	4,8	27	27	4,8	6	6,5	100	5.000

PŘÍCHYTKA SAMOLEPÍCÍ – 2 cestná (se speciálním kaučukovým lepidlem)

Obj.č Přírodní	Obj.č Černá	Šířka pásku (mm)	Rozměry (mm)					Sáček kusů	Krabice kusů
			A	B	C	F	H		
5467 3M	5469 3M	3,6	19	19	4,1	4	5	100	10.000
5473 3M	5475 3M	4,8	27	27	4,8	6	6,5	100	5.000

PŘÍCHYTKA SAMOLEPÍCÍ – 2 cestná (s akrylátovým lepidlem)

Obj.č Přírodní	Obj.č Černá	Šířka pásku (mm)	Rozměry (mm)					Sáček kusů	Krabice kusů
			A	B	C	F	H		
5467 3MV	5469 3MV	3,6	19	19	4,1	4	5	100	10.000
5473 3MV	5475 3MV	4,8	27	27	4,8	6	6,5	100	5.000

TABULKA VLASTNOSTÍ LEPIDEL

Vlastnosti	Jednotka	Kaučuk. lepidlo	Kaučuk. lepidlo	Akrylátové
		standardní	speciální	lepidlo
Lepicí vrstva		polyetylén	polyetylén	polyester
Hustota	kg/m ³	67	100	320
500 h statické přilnavosti ve stříhu*	kg/cm ²	0,65	0,7	0,3
Max. doporučené váhové zatížení*	kg/cm ²	0,32	0,36	0,15
Dynamická přilnavost ve stříhu	kg/cm ²	4,1	4,1	8
Pevnost v tahu	kg/cm ²	>8	>10	>20
Prodloužení		>120%	>150%	>90%
UV odolnost		nedoporučeno	nedoporučeno	dobrá
Pracovní teplota		-20°C / +50°C	-40°C / +60°C	-40°C / +120°C
Teplota při aplikaci		+15°C / +40°C	+15°C / +40°C	+15°C / +40°C
Použití po aplikaci		bezprostředně	bezprostředně	po 24 hod.

* Na čistém pozinkovaném povrchu.

OZNAČOVACÍ ŠTÍTKY (PA 6.6)



Code	Typ	Délka (mm)	Šířka (mm)	Sáček kusů
104293	A	60,5	25,2	100
104291	B	26,4	16,2	100
104292	C	40,3	20,5	100
104294	D	59,9	49,9	100

Důležité: tyto označovací štítky mohou být připojeny ke kabelu stahovacím páskem o šířce do 4,8 mm.

ELEFIX: SYSTÉM UPEVŇOVÁNÍ TRUBEK

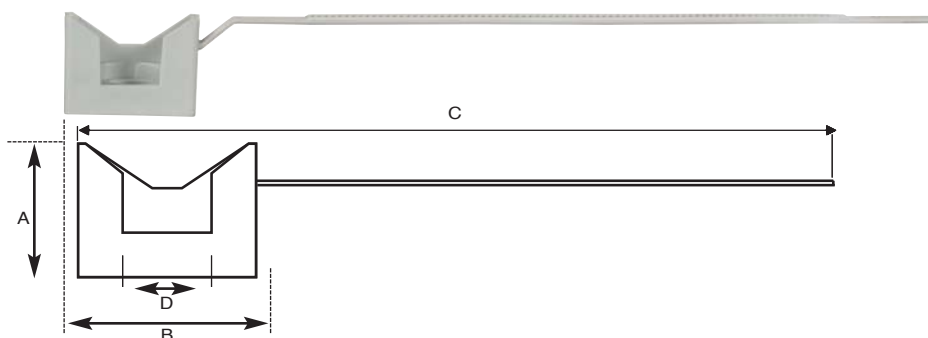

Materiálová charakteristika:

Materiál:	Polyamid 6.6
Šířka stahovacího pásku:	7,5 mm
Teploty:	
• pracovní:	-40°C ÷ +85°C
• při manipulaci:	-15°C ÷ +60°C
Závitová dutina:	M7 - 1,5 mm
Hodnocení hořlavosti::	UL94 V2 pro šedý a černý ELEFIX UL94 V0 pro bílý ELEFIX
Pevnost v tahu:	360 N

Použití:

- ELEFIX je praktická a rychlá příchytka pro kabely a trubky
- Je k dodání ve třech verzích: šedá se doporučuje pro vnitřní instalace, černá – UV stabilní, je určena pro maximální odolnost proti UV záření a atmosférickým vlivům, bílá je pro instalace, kde se požaduje odolnost proti vzplanutí - žhavou smyčkou 960°C (veřejné budovy, kina, divadla apod.).

Charakteristika:

- Dvě provedení 16 – 32 mm a 40 – 63 mm umožní upevnit všechny trubky až do max. průměru 63 mm.

Výhody:

- **UNIVERZÁLNÍ UPEVNĚNÍ**
Škála příchytek ELEFIX a jejich příslušenství umožňuje připevnění na všechny materiály jako přírodní kámen, beton, duté cihly, sádkartonové a sendvičové desky, a pórobeton.
- **ORIGINÁLNÍ BALENÍ JE FUNKČNÍ A DÁVÁ INSTALATÉRŮM MAXIMUM KOMFORTU PŘI PRÁCI.**
Krabice obsahuje prázdný prostor pro uložení příslušenství, které je nejvíce potřebné pro požadovanou montáž.
Takové řešení dovoluje rychlou a jednoduchou výměnu upevňovacích prvků, pomáhá a zlepšuje organizaci práce a výkonnost.

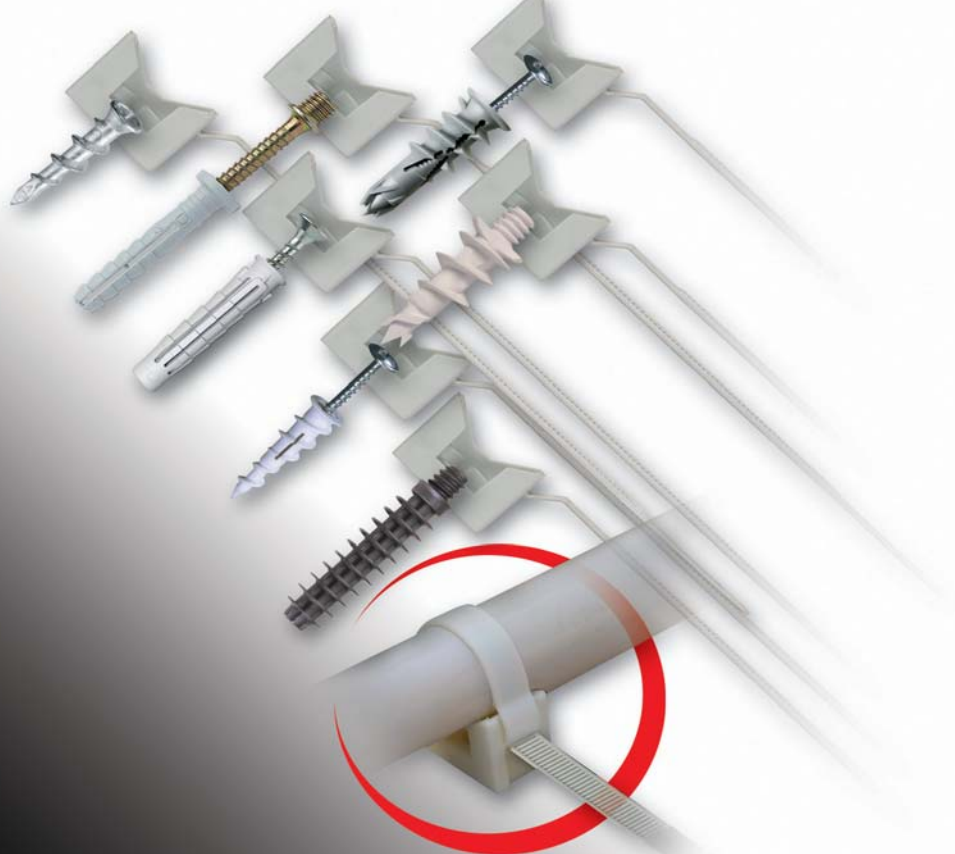

PŘEHLEDNÁ TABULKA PRO UPEVNĚVÁNÍ KABELŮ A TRUBEK

Typ	Obj.č.	Ø Trubek (mm)	Rozměry (mm)				Pevnost v tahu		Balení	
			A	B	C	D	(N)	prac. box	krabice	
ELEFIX 16-32	566246	16-32	17,6	24,5	180	5,9	360	100	1200	
ELEFIX 40-63	566251	40-63	17,6	40,5	280	5,9	360	100	600	
ELEFIX 16-32	566247	16-32	17,6	24,5	180	5,9	360	100	1200	
ELEFIX 40-63	566252	40-63	17,6	40,5	280	5,9	360	100	600	
ELEFIX 16-32	566248	16-32	17,6	24,5	180	5,9	360	100	1200	
ELEFIX 40-63	566253	40-63	17,6	40,5	280	5,9	360	100	1200	

OPTIMÁLNÍ POUŽITÍ KOTEVNÍCH PRVKŮ VE ZDI – VIZ TABULKA V ČÁSTI "UPEVNĚVACÍ SYSTÉMY"



Nejsnadnější vkládání kotvy je umožněno s nástrojem

Kotvení M6/7

Typ	Obj.č.	Délka (mm)	Ø Hmoždinky (mm)	Min. hl. Vrtání	Závit	Balení	
						prac. box	krabice
M6/7	566112	37	8	41	M6/7	100	1600



Kotvení UCX VM6

Typ	Obj.č.	Délka (mm)	Ø Hmoždinky (mm)	Min. hl. Vrtání	Závit	Balení	
						prac. box	krabice
UCX 6x35 VM6	8710014	37	8	4	M7	100	3200



Kotvení T6/VA6-8

Typ	Obj.č.	Délka (mm)	Ø Hmoždinky (mm)	Min. hl. Vrtání	Rozměry vrtutí	Balení	
						prac. box	krabice
T6/VA6	565390	30	6	40	4,5x40	100	1600
T6/VA8	565391	40	8	50	5,0x50	50	800



Samořezný vrt MINI DRIVA

Typ	Obj.č.	Délka (mm)	Velikost hlavy		Balení	
			vrtutu (mm)	vrtutu (mm)	prac. box	krabice
MINI DRIVA	565398	26,5	7,5		200	1600



Samořezné kotvení T-CLICK

Typ	Obj.č.	Délka hmoždinky (mm)	Velikost hlavy hmoždinky (mm)	Rozměry vrtutí (mm)	Velikost hlavy vrtutu (mm)	Balení	
						prac. box	krabice
T-CLICK	566301	38	14	4,5x45	10	100	800



Samořezné kotvení DRIVA NYLON

Typ	Obj.č.	Délka hmoždinky (mm)	Velikost hlavy hmoždinky (mm)	Rozměry vrtutí (mm)	Velikost hlavy vrtutu (mm)	Balení	
						prac. box	krabice
DRIVA NYLON	8704216	30	9,5	3,0x25	8,6	200	1600

ECAV

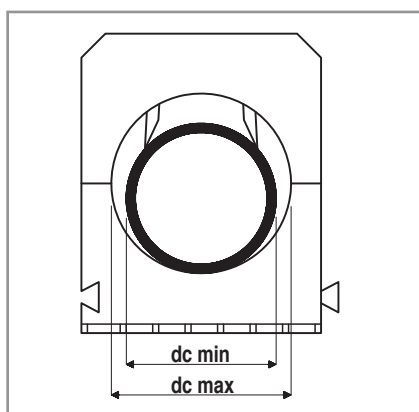

Typ	Obj.č.	Min. prům. trubky dc/min	Max. prům. trubky dc/max	Odolnost proti otevření daN	Balení prac. box kusů	Balení krabice kusů
ECAV 8	13501008	4	8	10	200	1.200
ECAV 12	13501012	8	12	10	100	1.000
ECAV 16	13501016	12	16	23	75	750
ECAV 20	13501020	16	23	20	50	500
ECAV 25	13501025	20	25	25	50	500
ECAV 32	13501032	25	32	31	25	250
ECAV 40	13501040	32	40	40	20	200
ECAV 50	13501050	40	60	50	15	150

ECAV

ECAV je plastová příchytka s horním dílem vhodným pro upevnění trubek průměrů 4 – 60 mm

ECAV může být upevněna lehkým kotvením jako T6, UCX.

Charakteristiky:

- vyrobeno ze šedého polypropylénu RAL 7035
- jednoduché zajištění trubky zatlačením horního dílu
- tlakem vnitřních pružných chlopní je zajištěna poloha trubek, ale dovoluje podélný posuv
- boční rybina pro připojení dalších příchytěk do série.

ECAV je k dodání v mnoha průměrech a baleních (pracovních boxech, krabicích).

ECLIP

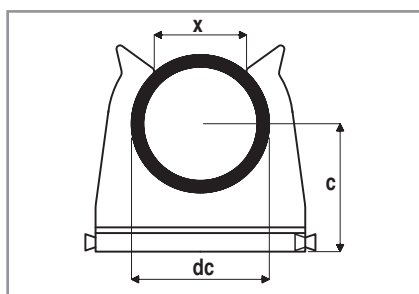

Typ	Obj.č.	Průměr trubky (mm)		x(mm)	c(mm)	Tloušťka s(mm)	Balení prac. box kusů	Balení krabice kusů
ECLIP 16	13502116	16	15	10,5	17,5	16	100	1.000
ECLIP 20	13502120	20	19	12,5	19,5	16	100	1.200
ECLIP 25	13502125	25	24	15,0	11,0	16	100	1.200
ECLIP 32	13502132	32	30	20,2	26,5	16	50	600
ECLIP 40	13502140	40	38	25,0	30,4	16	50	600
ECLIP 50	13502150	50	48	32,5	35,4	16	20	200

ECLIP

ECLIP je plastová příchytka pro upevňování nebo ochranu tuhých, metrických izolačních trubek pro elektroinstalace, na svislých nebo vodorovných površích (prům. od 16 do 50 mm).

ECLIP může být upevněn lehkým kotvením jako T6, UCX, ..

Charakteristiky:

- vyroben ze šedého polypropylénu RAL 7035
- zaoblený tvar usnadňuje usazení trubky
- prodloužený otvor pro kotvení do zdi
- boční rybina pro připojení dalších příchytěk do série
- vodičko pro pokládání v kabelových kanálech.

ECLIP dovoluje rychlé, ekonomické a dokonalé upevnění plastových trubek v elektromontážích

ECLIP je k dodání v mnoha průměrech a baleních (pracovních boxech, krabicích).

PŘÍSLUŠENSTVÍ PRO UPEVNĚNÍ

Použití:

Kabelový svazek
Pracovní teplota: -10 až 60°C
Samozhášivost: UL94-V2

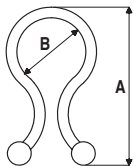

Charakteristika:

Materiál: polyamid 6.6 přírodní a černý.

Výhody:

Snadné uvolnění a nové použití

TWIST LOCK

Obj.č. Přírodní	Obj.č. Černý	A (mm)	B (mm)	Balení sáček kusů	Balení krabice kusů
1043105	1043106	22,9	5,1 - 7,6	1.000	25.000
1043108	1043109	26,2	7,6 - 10,2	1.000	20.000
1043111		30,5	10,2 - 12,7	1.000	15.000
1043113	1043114	34,5	13,5 - 16,0	1.000	10.000
1043115	1043116	39,4	17,8 - 20,3	1.000	6.000

Použití:

Samolepicí přichytka pro kruhové kabely
Pracovní teplota PA 6.6: -40°C +85°C
Samozhášivost: UL94-V2

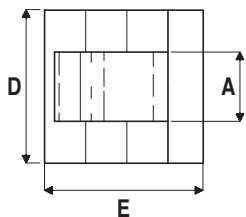
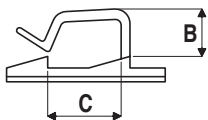

Charakteristika:

Materiál PA 6.6.
Samolepicí podklad se 3 různými typy lepicí vrstvy: gumová vrstva, spec. gumová vrstva, akrylátová vrstva

Gumová lepidla: zvláště vhodné pro okamžité připevnění

Akrylátová lepidla: mimořádně vhodná pro dlouhodobé působení a doporučené v místech s požadavky na odolnost proti UV záření.

Výhody:

Bezpečné připevnění kruhových kabelů na povrch bez použití vrutů a šroubů.
Bezpečná a rychlá montáž díky samolepicímu podkladu.

SAMOLEPICÍ PŘÍCHYTKY PRO KRUHOVÉ KABELY

Obj.č. Přírodní	Obj.č. Černý	Rozměry (mm)				Balení sáček kusů	Balení krabice kusů
		A	B	C	D=E		
5430	5431	10	5	4,9	19	100	10.000
5430 3M	5431 3M	10	5	4,9	19	100	10.000
5430 3MV		10	5	4,9	19	100	10.000
5432	5433	12,3	8	12	26	100	5.000
5432 3M	5433 3M	12,3	8	12	26	100	5.000
5432 3MV		12,3	8	12	26	100	5.000
5436	5439	16	15	18	26	100	4.000
5436 3M	5439 3M	16	15	18	26	100	4.000
5436 3MV		16	15	18	26	100	4.000

Použití:

Samolepicí přichytka pro ploché kabely
Pracovní teplota: -10°C +70°C
Samozhášivost: UL94-V0

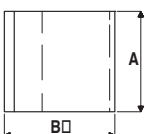
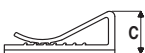

Charakteristika:

Materiál: PVC.
Samolepicí podklad s gumovým lepidlem, zvláště vhodným pro okamžité připevnění.

Výhody:

Bezpečné připevnění plochých kabelů na povrch bez použití vrutů a šroubů.
Bezpečná a rychlá montáž díky samolepicímu podkladu.

SAMOLEPICÍ PŘÍCHYTKY PRO PLOCHÉ KABELY (PVC)

Obj.č. Přírodní	Rozměry (mm)			Balení - sáček kusů	Balení - krabice kusů
	A	B	C		
AFC-20	20	26	9,6	100	4.000
AFC-25	25	26	9,6	100	5.000
AFC-30	30	26	9,6	50	5.000

NÁŘADÍ pro stahovací pásky

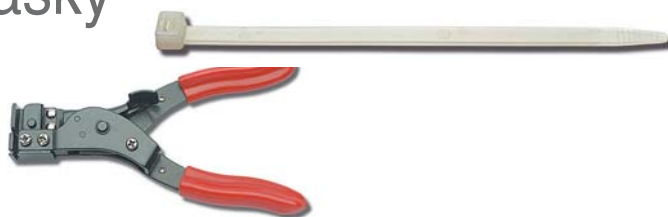

Obj. č.	L (mm)	Hmotnost (gr.)	Sáček/kusů
9011B	165	200	1

Popis

Kovové kleště pro utahování stahovacích pásek s normální stříhací jednotkou. Vhodné pro kabelové pásky šíře 2,2 až 7,8 mm. Hmotnost: 200 g.



Obj. č.	L (mm)	Hmotnost (gr.)	Sáček/kusů
5401	160	310	1

Popis

Kovové kleště pro utahování stahovacích pásek s automatickou stříhací jednotkou. Sílu dotažení lze snadno nastavit. Vhodné pro kabelové pásky šíře 2,2 až 4,8 mm. Hmotnost: 310 g.



Obj. č.	L (mm)	Hmotnost (gr.)	Sáček/kusů
5403	165	221	1

Popis

Kleště pro utahování stahovacích pásek s kovovou utahovací hlaví a plastovou skříň s automatickou stříhací jednotkou. Sílu dotažení lze snadno nastavit. Vhodné pro kabelové pásky šíře 3,6 až 4,8 mm. Hmotnost: 221 g.



Obj. č.	L (mm)	Hmotnost (gr.)	Sáček/kusů
5404 HD	165	200	1

Popis

Kleště pro utahování stahovacích pásek s kovovou utahovací hlaví a plastovou skříň s automatickou stříhací jednotkou. Sílu dotažení lze snadno nastavit. Vhodné pro kabelové pásky šíře 3,6 až 4,8 mm. Hmotnost: 200 g.



Obj. č.	L (mm)	Hmotnost (gr.)	Sáček/kusů
5400 C	190	290	1

Popis

Profesionální kovové kleště pro utahování stahovacích pásků s normální stříhací jednotkou. Vhodné pro kabelové pásky šíře 3,6 až 9 mm. Hmotnost: 290 g.



Obj. č.	L (mm)	Hmotnost (gr.)	Sáček/kusů
5406 C	190	260	1

Popis

Profesionální kovové kleště pro utahování stahovacích pásků s normální stříhací jednotkou. Vhodné pro kabelové pásky šíře 3,6 až 9 mm. Hmotnost: 260 g.



Obj. č.	L (mm)	Hmotnost (gr.)	Sáček/kusů
5405 C	200	320	1

Popis

Profesionální kovové kleště pro utahování stahovacích pásků s automatickou stříhací jednotkou. Vhodné pro kabelové pásky šíře 3,6 až 13 mm. Sílu dotažení lze snadno nastavit rukou. Hmotnost: 320 g.

ŘEZACÍ NÁSTROJE KABELOVÉ NŮŽKY



Obj. č.	Ø kabelu (mm)	L (mm)	Hmotnost (gr.)	Sáček/kusů
9032	15 max	170	210	1

Popis

Nůžky na stříhání Cu a Al kabelů s max. průměrem 15 mm (cca. 50 mm²). Vyrobeny z kované oceli, vybaveny ostrou, tvrzenou, přesně usazenou čepelí. Bez drčení a deformací. Délka nástroje: 170 mm. Hmotnost: 210 g.

RUČNÍ KABELOVÉ KRÁJEČE



Obj. č.	Ø kabelu (mm)	L (mm)	Hmotnost (gr.)	Sáček/kusů
9033	25 max	200	300	1

Popis

Nůžky na stříhání Cu a Al kabelů s max. průměrem 25 mm (cca. 70 mm²). Vyrobeny z kované oceli, vybaveny ostrou, tvrzenou, přesně usazenou čepelí. Bez drcení a deformací. Délka nástroje: 200 mm. Hmotnost: 300 g.



Obj. č.	Průřez (mm ²)	L (mm)	H (mm)	Hmotnost (gr.)	Sáček/kusů
9051	250 max	600	140	1540	1

Popis

Kabelový kráječ je vybaven kovovými ručkami s úchopem z vysoce přilnavého plastu. Čepel je ze zušlechtné oceli. Vhodné pro krájení Cu a Al kabelů s průřezem do 250 mm². Délka nástroje: 600 mm. Hmotnost: 1540 g.



Obj. č.	Průřez (mm ²)	L (mm)	H (mm)	Hmotnost (gr.)	Sáček/kusů
9052	500 max	800	165	2880	1

Popis

Kabelový kráječ je vybaven kovovými ručkami s úchopem z vysoce přilnavého plastu. Čepel je ze zušlechtné oceli. Vhodné pro krájení Cu a Al kabelů s průřezem do 500 mm². Délka nástroje: 800 mm. Hmotnost: 2880 g.

ZÁPADKOVÝ KABELOVÝ KRÁJEČ



Obj. č.	Průřez (mm ²)	L (mm)	H (mm)	Hmotnost (gr.)	Sáček/kusů
9054	300 max	250	125	680	1

Popis

Kabelový západkový kráječ má kovové ručky s úchopem z vysoce přilnavého plastu, vybavené západkovým mechanismem, umožňujícím snadné uvolnění. Čepel je ze zušlechtné oceli. Vhodné pro krájení Cu a Al kabelů s průřezem do 300 mm². Délka nástroje: 250 mm. Hmotnost: 680 g.

PROTAHOVACÍ PERA ZE SKELNÉHO VLÁKNA V SAMOROZBALOVACÍCH JEDNOTKÁCH



Použití:

- Domovní instalace

Charakteristika:

- Skelné vlákno Ø 3 mm a délky do 30 m
- Ideální pro potrubí s průměrem do 32 mm
- Minimální poloměr zakřivení: 160 mm
- Odpor při tažení (při zapojení na začátku a na konci): 110 kg
- Síla při přetržení 400 kg

Výhody:

- Rychlé vkládání
- Snadné navíjení díky účelnému stahovacímu nástroji z nárazuvzdorného materiálu.
- Rozsáhlé příslušenství



Jak správně vybrat protahovací pero ze skelného vlákna

Hlavními parametry protahovacího pera jsou průměr a délka.

Pro délku se doporučuje zvolit pero o 3 až 5 metrů delší, než je protahované potrubí

Pro průměr je určena tahová síla a současně maximální vzdálenost, která může být v potrubí dosažena

Zvětšení průměru, zvýšení dosažitelné vzdálenosti, snížení poloměru zakřivení a umožnění snadného vkládání kabelu. To znamená, že to je velmi důležité pro volbu správného rozměru, abychom využili maximum výhod, které poskytuje skelné vlákno.



PROTAHOVACÍ PERO ZE SKELNÉHO VLÁKNA "CABLE QUICK"

Obj.č.	Ø (mm)	Délka (m)	Varianta	Balení kusů
13550020	3	20	Standard	1
13550030	3	30	Standard	1
13551020	3	20	Plus*	1
13551030	3	30	Plus*	1

* Plné příslušenství.

"CABLE QUICK" STANDARD – 20 m Objednací číslo 13550020

Typ	Obj.č.	Cdt kusů
Náhradní protahovací pero (skelné vlákno) Ø 3mm x 20 m	13560320	1
Koncovka s očkem a závitem M5	13570001	1
Ohebná koncovka Ø 6mm, s očkem a závitem M5	13570002	1
Tažný/tlačný úchop pro Ø pera 3 – 6 mm	13570009	1
Mazací pěna	volný vzorek	1

VERZE STANDARD

"CABLE QUICK" STANDARD - 30 m Objednací číslo 13550030

Typ	Obj.č.	Cdt kusů
Náhradní protahovací pero (skelné vlákno) Ø 3mm x 30 m	13560330	1
Koncovka s očkem a závitem M5	13570001	1
Ohebná koncovka Ø 6mm, s očkem a závitem M5	13570002	1
Tažný/tlačný úchop pro Ø pera 3 – 6 mm	13570009	1
Mazací pěna	volný vzorek	1

"CABLE QUICK" PLUS - 20 m Objednací číslo 13551020

Typ	Obj.č.	Cdt kusů
Náhradní protahovací pero (skelné vlákno) Ø 3mm x 20 m	13560320	1
Koncovka s očkem a závitem M5	13570001	2
Ohebná koncovka Ø 7mm, s očkem a závitem M5	13570003	1
Ohebná koncovka Ø 10mm, s očkem a závitem M5	13570004	1
Koncový spoj M5	13570005	2
Spojka	13570006	2
Úchop pro tažení kabelu Ø 4 - 6 mm, závít M5	13570007	1
Lepidlo na pero	13570010	1
Tažný/tlačný úchop pro Ø pera 3 – 6 mm	13570009	1
Mazací pěna	volný vzorek	1

VERZE PLUS

"CABLE QUICK" PLUS - 30 m Objednací číslo 13551030

Typ	Obj.č.	Cdt kusů
Náhradní protahovací pero (skelné vlákno) Ø 3mm x 30 m	13560330	1
Koncovka s očkem a závitem M5	13570001	2
Ohebná koncovka Ø 7mm, s očkem a závitem M5	13570003	1
Ohebná koncovka Ø 10mm, s očkem a závitem M5	13570004	1
Koncový spoj M5	13570005	2
Spojka	13570006	2
Úchop pro tažení kabelu Ø 4 - 6 mm, závít M5	13570007	1
Lepidlo na pero	13570010	1
Tažný/tlačný úchop pro Ø pera 3 – 6 mm	13570009	1
Mazací pěna	volný vzorek	1

Náhradní díly pro cable quick



NÁHRADNÍ PROTAHOVACÍ PERO

Obj. č.	Ø (mm)	Délka (m)	Závit	Balení kusů
13560320	3	20	M5	1
13566030	3	30	M5	1

KONCOVKA S OČKEM



Obj. č.	Ø (mm)	Závit	Balení kusů
13570001	6	M5	3



OHEBNÁ KONCOVKA se závitem M5

Obj. č.	Ø (mm)	Závit	Balení kusů
13570002	6	M5	2



OHEBNÁ KONCOVKA se závitem M5

Obj. č.	Ø (mm)	Závit	Balení kusů
13570003	7	M5	2
13570004	10	M5	2

KONCOVÝ SPOJ M5



Obj. č.	Závit	Balení kusů
13570005	M5	3

SPOJKA



Obj. č.	Ø (mm)	Balení kusů
13570006	3	3

ÚCHOP PRO TAŽENÍ KABELU M5



Obj. č.	Ø Lanka (mm)	Délka (mm)	Závit	Balení kusů
13570007	4-6	200	M5	1
13570008	6-9	210	M5	1

MAZIVO NA KABELY



Obj. č.	Objem (ml)	Balení kusů
13520000	400	1
13520001	500	1

- Mazací pěna/gel na bázi vody, pro usnadnění protažení kabelů a vodičů v elektrických kanálech; redukuje o 80% tření vkládaných per a kabelů do trubek.
- Zdokonalené složení zabraňuje přilepovacímu efektu typickému pro mnoho jiných výrobků. Po rychlém odpaření zůstávají složky dovolující vyjmutí kabelů ještě po dlouhou dobu a také při kritických teplotách.
- Pracovní a skladovací teplota – 10°C až + 50°C
- Chemicky inertní a netoxické

NYLONOVÁ PROTAHOVACÍ PERA 4mm

Použití:

Montáže v průmyslu a sektoru služeb

Charakteristika:

- NYLON – PERLON o Ø 4 mm a délce až do 25m
- Vysoká flexibilita
- Odolnost v tahu (s připojenými koncovkami): 115 kg

Výhody:

- Efektivní a praktické použití
- Ideální pro krátké potrubní sekce
- Výměnné závitové připojení



NYLONOVÁ PROTAHOVACÍ PERA ø 4 mm

Obj. č.	Ø (mm)	Délka (m)	Pevnost v tahu (kg)	Balení kusů
13510210	4	10	115	1
13510215	4	15	115	1
13510220	4	20	115	1
13510225	4	25	115	1

PŘÍSLUŠENSTVÍ



KONCOVKA S OČKEM se závitem M4

Obj. č.	Ø (mm)	Závit	Balení kusů
13510001	5	M4	3



OHEBNÁ KONCOVKA S OČKEM se závitem M4

Obj. č.	Ø (mm)	Závit	Balení kusů
13510002	5	M4	2

OCHRANA KABELŮ POLYETYLENOVÉ VINUTÉ TRUBKY



Vlastnosti materiálu:

Materiál: nízkohustotný polyetylén
 Barvy: přírodní / černá / bílá – samozhášivá
 UL 94 – V2
 Průměry: od 2,3 do 22,2 mm
 Nasákavost: 0

- Pracovní teplota: - 50°C do + 90°C
- Teplota při montáži: - 20°C do + 60°C
- Max. přípustná teplota: + 100°C
- Teplota tavení: + 113°C krátkodobě
- Hustota: 0,922 g/cm³

Hodnocení zhášivosti: UL 94, třída HB (přírodní a černá barva)
 UL 94, třída V2 (samozhášivá bílá)

Odolnost proti vnějším vlivům: Dobrá odolnost vůči zásadám, slabým kyselinám, organickým ředidlům
 Omezená odolnost vůči chloridovým ředidlům
 Dobrá odolnost k UV záření (černé trubky)
 Recyklovatelné, biologicky rozložitelné, bezhalogenové

Použití:

- Svazování a ochrana elektrických kabelů a vodičů (hlavní smysl)
- Vhodné pro automobilové aplikace, kontrolní panely, rozváděče a elektrické instalace

Charakteristika:

- Polyetylenová vinutá trubka je mimořádně ohebná.
- Materiálová charakteristika viz strana 5.
- Vinutá trubka je k dispozici ve velkém rozsahu průměrů a barev.

Výhody:

- Snadná montáž
- Samozhášivé
- Bezhalogenové, díky vinuté konstrukci je možno s kabely odbočit v libovolném místě do libovolného směru.

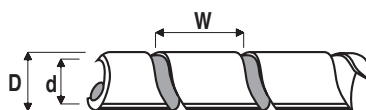

POLYETYLENOVÉ VINUTÉ TRUBKY

Obj.č.	Tloušťka	Rozměry (mm)			Kabeláž		Délka svitku	Karton
	(mm)	d	D	W	Ø min.	Ø max.	Sachet (m)	Carton (m)
SPA 2	0,60	2,3	3,5	5	2	15	50	2000
SPA 4	0,65	3,7	5,0	7	4	20	25	1000
SPA 6	0,75	6,5	8,0	10	7	40	25	500
SPA 9	0,90	8,2	10,0	12	12	50	25	350
SPA 12	1,00	10,0	12,0	14	13	70	25	250
SPA 15	1,00	12,0	14,0	16	15	80	20	200
SPA 20	1,20	17,6	20,0	22	20	120	25	100
SPA 25	1,40	22,2	25,0	27	25	150	20	80

Ostatní barvy: přírodní, černá

K dodání na poptávku: žlutá, oranžová, červená, fialová, nachová, slonovinová, zelená, béžová, hnědá, šedá, kovově šedá, modrá metalíza, zelená metalíza a zlatá.

PLETENÉ NÁVLEKY



PLETENÉ NÁVLEKY Z POLYESTERU

Vlastnosti:

Materiál:
Průměr vlákna:
Rozsah pracovních teplot:
Max. teplota (krátkodobě):
Hodnocení hořlavosti:
Limitní kyslíkový index:
Teplota tavení:
Absorpce vlhkosti (H₂O)
(-50% relativní vlhkosti)
Absorpce vlhkosti (H₂O) – při nasycení:
Max. mezní prodloužení:
Prodloužení při přetržení
(3 min. při 100°C):
Hustota:

Parametr:

polyester
0,22 mm
-50 °C - +120°C
180°C
UL 94 – HB
LOI 27,5
257°C

0,4%
0,5 – 0,6%
23 - 28%

2 – 10%
1,08 g/cm³

Výhody:

Pletené návleky z polyesteru jsou vhodné tam, kde se požaduje dobrá mechanická a tepelná odolnost.

Použití:

- Flexibilní ochrana kabelů v elektrických, elektronických a telekomunikačních instalacích

Charakteristika:

- Pletené návleky jsou použitelné v širokém rozsahu průměrů (od 3 do 50 mm), barvách (šedá a černá) a materiálů (polyester, polyamid a PBT V0)
- Pletený návlek se dělí horkým nožem, aby se předešlo rozplétání vláken na koncích

Výhody:

Mimořádně snadné vkládání a zasouvání svazku kabelů

PLETENÉ NÁVLEKY Z POLYAMIDU 6.6

Vlastnosti:

Materiál:
Průměr vlákna:
Rozsah pracovních teplot:
Max. teplota (krátkodobě):
Hodnocení hořlavosti:
Limitní kyslíkový index:
Teplota tavení:
Absorpce vlhkosti (H₂O)
(-50% relativní vlhkosti)
Absorpce vlhkosti (H₂O) – při nasycení:
Max. mezní prodloužení:
Prodloužení při přetržení (3 min. při 100°C):
Hustota:

Parametr:

polyamid
0,25 mm
-60 °C - +160°C
200°C
UL 94 – V2
LOI 26
255°C

3,5%
8%
10 - 35%
0 – 12%
1,14 g/cm³

Výhody:

Pletené návleky z polyamidu 6.6 jsou vhodné všude, kde se požaduje mechanická odolnost a vyšší ochrana proti ohni (samozhášivost UL 94 – V2)
Velká hustota a tloušťka vláken dovoluje nejtěžší podmínky použití.

PLETENÉ NÁVLEKY Z POLYESTERU PBT V0

Vlastnosti:

Materiál:
Průměr vlákna:
Rozsah pracovních teplot:
Max. teplota (krátkodobě):
Hodnocení hořlavosti:
Limitní kyslíkový index:
Teplota tavení:
Absorpce vlhkosti (H₂O)
(-50% relativní vlhkosti)
Absorpce vlhkosti (H₂O) – při nasycení:
Max. mezní prodloužení:
Prodloužení při přetržení (3 min. při 100°C):
Hustota:

Parametr:

polyester PBT
0,25 mm
-50 °C - +130°C
150°C
UL 94 – V0
LOI 30
225°C

0,2%
0,39%
27%
2 – 10%
1,3 g/cm³

Výhody:

Pletené návleky z polyesteru PBT V0 jsou samozhášivé dle UL 94 – V0.
Tento druh návleků nabízí vyšší ochranu kabelů a měl by být použit všude, kde je důležitá ochrana proti ohni.
Jsou zvláště vhodné ve výrobě silničních a železničních vozidel.





PLETENÉ NÁVLEKY Z POLYESTERU

Obj. č. Šedá	Obj. č. Černá	Ø Jmenovitý (mm)	Ø Max. (mm)	Délka svitku (m)
15501003	15502003	3	5	100
15501004	15502004	4	8	100
15501005	15502005	5	10	100
15501006	15502006	6	12	100
15501008	15502008	8	15	100
15501010	15502010	10	18	100
15501012	15502012	12	22	50
15501015	15502015	15	25	50
15501018	15502018	18	28	50
15501020	15502020	20	30	50
15501025	15502025	25	38	50
15501030	15502030	30	45	50
15501040	15502040	40	54	50
15501050	15502050	50	70	50
15501060	15502060	60	80	50



PLETENÉ NÁVLEKY Z POLYAMIDU 6.6

Obj. č. Šedá	Obj. č. Černá	Ø Jmenovitý (mm)	Ø Max. (mm)	Délka svitku (m)
15510003	15520003	3	5	100
15510004	15520004	4	7	100
15510005	15520005	5	8	100
15510006	15520006	6	9	100
15510008	15520008	8	13	100
15510010	15520010	10	15	100
15510012	15520012	12	18	50
15510014	15520014	14	20	50
15510016	15520016	16	21	50
15510018	15520018	18	22	50
15510020	15520020	20	25	50
15510025	15520025	25	28	50
15510030	15520030	30	37	50
15510035	15520035	35	45	50
15510040	15520040	40	48	50
15510050	15520050	50	59	50
15510060	15520060	60	70	50



PLETENÉ NÁVLEKY Z POLYESTERU PBT VO

Obj. č. Šedá	Obj. č. Černá	Ø Jmenovitý (mm)	Ø Max. (mm)	Délka svitku (m)
15570003	15580003	3	5	100
15570004	15580004	4	7	100
15570005	15580005	5	8	100
15570006	15580006	6	9	100
15570008	15580008	8	13	100
15570010	15580010	10	15	100
15570012	15580012	12	18	50
15570015	15580015	15	22	50
15570020	15580020	20	25	50
15570025	15580025	25	28	50
15570030	15580030	30	37	50
15570040	15580040	40	48	50
15570050	15580050	50	59	50
15570060	15580060	60	70	50

PVC TRUBKOVÉ NÁVLEKY



PVC je trubkový návlek z PVC, vhodný pro izolaci vodičů v elektrických zařízeních nebo tam, kde je třeba svazkovat a chránit kabely a vodiče.

Technická data:

Průměry:	od 1 do 50 mm
Pracovní teplota:	-30°C až 70°C
Max. teplota (krátkodobě):	+150°C
Tloušťka stěny:	0,3 – 1,3 mm
Pevnost v tahu:	16,3 MPa
Prodloužení při přetržení:	250%
Měrná hmotnost:	1,42 g/cm ³
Tvrdość (Shore):	75 při 15°C
Dielektrická pevnost při 25°C:	25kV/mm
Absorpce vody:	0,2%
Hodnocení hořlavosti:	samozhášivě dle UL 94 – V0

PVC TRUBKOVÉ NÁVLEKY

Obj. č.	Ø Vnitřní (mm)	Ø Vnější (mm)	Tloušťka stěny (mm)	Délka svitku (m)
12370100	1,0	1,6	0,3	500
12370150	1,5	2,1	0,3	500
12370200	2,0	2,6	0,3	500
12370250	2,5	3,1	0,3	500
12370300	3,0	3,6	0,3	200
12370350	3,5	4,1	0,3	200
12370400	4,0	4,6	0,3	200
12370450	4,5	5,3	0,4	200
12370500	5,0	5,8	0,4	200
12370600	6,0	6,8	0,4	200
12370700	7,0	7,8	0,4	200
12370800	8,0	8,8	0,4	200
12370900	9,0	9,8	0,4	200
12370101	10,0	11,0	0,5	200
12370111	11,0	12,0	0,5	100
12370121	12,0	13,0	0,5	100
12370131	13,0	14,2	0,6	100
12370141	14,0	15,2	0,6	100
12370151	15,0	16,2	0,6	100
12370161	16,0	17,2	0,6	100
12370181	18,0	19,4	0,7	100
12370202	20,0	21,6	0,8	100
12370222	22,0	23,8	0,9	100
12370242	24,0	25,8	0,9	50
12370262	26,0	27,8	0,9	50
12370282	28,0	30,0	1,0	50
12370303	30,0	32,0	1,0	50
12370343	34,0	36,0	1,0	25
12370363	36,0	38,0	1,0	25
12370383	38,0	40,2	1,1	25
12370404	40,0	42,5	1,2	25
12370454*	45,0	47,6	1,3	25
12370505*	50,0	52,6	1,3	25

* na poptávku

Barevné PVC návleky k dodání na poptávku

Použití:

- Ochrana kabelů v:
- Panelové výstavbě.
 - Průmyslových instalacích
 - Automobilovém průmyslu

Charakteristika:

- Materiál: PVC
- Barva: černá
- K dostání ve svitcích od 25 do 500m, tloušťka 0,3 – 1,3 mm dle průměru

Výhody:

- Předfukované pro snazší vkládání a protahování kabelů



JAK ZVOLIT SPRÁVNÝ TYP

VOLBA PROVEDENÍ BUŽÍRKY

Jednoplášťové smršťovací bužírky

Označení typu	Poměr smršťování	Provozní teplota okolí	Teplota pro smršťování	Odolnost proti plameni
ET 100	2 : 1	-55°C ÷ 135°C	>90°C	samožhášivé dle UL 224 125°C
ET 301	3 : 1	-55°C ÷ 135°C	>90°C	samožhášivé dle UL 224 125°C

Smršťovací bužírka s lepicí vnitřní stěnou

Označení typu	Poměr smršťování	Provozní teplota okolí	Teplota pro smršťování	Odolnost proti plameni
EM 100A	3 : 1	-40°C + 110°C	>110°C	není

JAK ZVOLIT SPRÁVNOU VELIKOST TEPELNĚ SMRŠTITELNÉ BUŽÍRKY

Průměr kabelu u správně zvolené smršťovací bužírky je v toleranci 20 až 80% rozsahu jejího smršťování.

Příklad 1:

Kabel o průměru 10 mm je třeba izolovat smršťovací bužírkou se smršťovacím poměrem 3:1. Teoreticky přicházejí v úvahu 2 typy: 12/4 a 24/8. S přihlédnutím k doporučenému rozsahu smršťování budeme volit dle následující tabulky:

Typ	Ø před smršťováním (mm)	Ø po smršťování (mm)	Smršťovací kapacita (mm)	Smrštění min (20%) (mm)	Smrštění max. (80%) (mm)
12/4	12	4	8	10,4	5,6
24/8	24	8	16	20,8	11,2

Správně použitý typ tepelně smršťitelné bužírky je 12/4.

Příklad 2:

Kabel o průměru 5 mm je třeba izolovat smršťovací bužírkou se smršťovacím poměrem 2:1. Teoreticky přicházejí v úvahu 2 typy: 6,4/3,2 a 9,5/4,7. S přihlédnutím k doporučenému rozsahu smršťování budeme volit dle následující tabulky:

Typ	Ø před smršťováním (mm)	Ø po smršťování (mm)	Smršťovací kapacita (mm)	Smrštění min (20%) (mm)	Smrštění max. (80%) (mm)
6,4/3,2	6,4	3,2	3,2	5,76	3,84
9,5/4,7	9,5	4,7	4,7	8,56	5,74

Správně použitý typ tepelně smršťitelné bužírky je 6,4/3,2.

TEPELNĚ SMRŠTITELNÉ BUŽÍRKY

Dodávané rozměry (mm)	Charakteristika	Balení	Strana
1,2 ÷ 50,8	Všeobecné použití, samozhášivé, černé, barevné	Buben, box, karton/1m	76
1,5 ÷ 39,0	Všeobecné použití, samozhášivé, černé a žluto-zelené	Buben, box, karton/1m	80

Dodávané rozměry (mm)	Charakteristika	Balení	Strana
12 ÷ 175	Těžké provedení, lepicí na vnitřní straně, černá barva.	Buben, box, karton/1m	84

PŘÍKLAD:

Typ	Poměr smrštění	Ø před smrštěním (mm)	Ø po smrštění (mm)	Smršťovací kapacita 100% (mm)	Smrštění min. (20%) (mm)	Smrštění max. (80%) (mm)
ROZSAH APLIKACE						
1,2/0,6	2 : 1	1,2	0,6	0,6	0,72	1,08
2,4/1,2	2 : 1	2,4	1,2	1,2	1,44	2,16
3,2/1,6	2 : 1	3,2	1,6	1,6	1,92	2,88
4,8/2,4	2 : 1	4,8	2,4	2,4	2,88	4,32
6,4/3,2	2 : 1	6,4	3,2	3,2	3,84	5,76
9,5/4,7	2 : 1	9,5	4,7	4,8	5,66	8,54
12,7/6,4	2 : 1	12,7	6,4	6,3	7,66	11,44
19,1/9,5	2 : 1	19,1	9,5	9,6	11,42	17,18
25,4/12,7	2 : 1	25,4	12,7	12,7	15,24	22,86
38,1/19,1	2 : 1	38,1	19,1	19,0	22,90	34,30
50,8/25,4	2 : 1	50,8	25,4	25,4	30,48	45,72
76,2/38,1	2 : 1	76,2	38,1	38,1	45,72	68,58
101,6/50,8	2 : 1	101,6	50,8	50,8	60,96	91,44
1,5/0,5	3 : 1	1,5	0,5	1	0,70	1,30
3/1	3 : 1	3,0	1,0	2	1,40	2,60
6/2	3 : 1	6,0	2,0	4	2,80	5,20
12/4	3 : 1	12,0	4,0	8	5,60	10,40
24/8	3 : 1	24,0	8,0	16	11,20	20,80
39/13	3 : 1	39,0	13,0	26	18,20	33,80

TEPELNĚ SMRŠTITELNÉ BUŽÍRKY ET 100

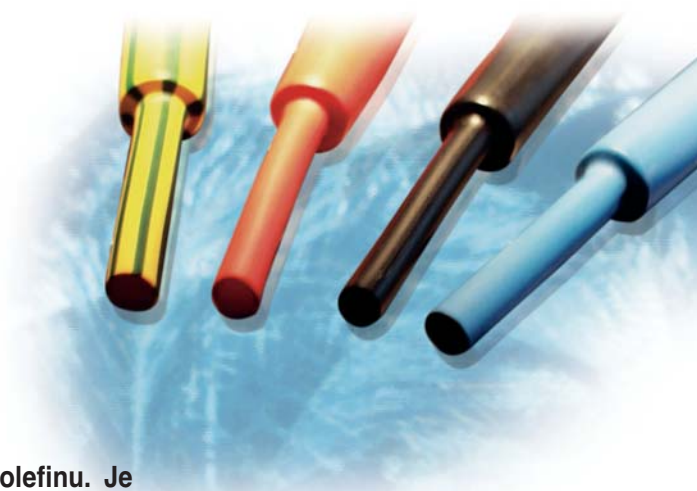

ET 100 je tepelně smrštiteľná bužířka ze samozhášivého polyolefinu. Je vhodná pro nejširší použití díky svým vynikajícím mechanickým a dielektrickým vlastnostem, chemické odolnosti a barevné rozlišitelnosti.

Smrštiteľnost:	2:1
Rozměry:	Ø 1,2 - 50,8 mm před smrštěním (barevné 2,4 - 25,4)
Barvy:	černá, bílá, červená, modrá, hnědá, žluto-zelená, žlutá, transparentní
Provozní teplota okolí:	-55°C - 135°C
Teplota pro smrštění:	> 90°C
Samozhášivost:	UL 224 125°C neobsahuje kadmium (mimo transparentní)
Atestace:	SAE-AMS-DTL-23053/5 třída 1 (barevné provedení) třída 2 (transparentní) UL 224 125°C CSA C22.22 N.198.1-98 OFT



ET100 tepelně smrštiteľné bužířky (v kartónu - řezané na 1 m délky)

Obj. č. karton	Balení ks á 1 m	Øinterní před smrštěním [inch]	Øinterní před smrštěním [m]	Øinterní po smrštěním [mm]	tl. stěny (mm)
12273012	30	3/64"	1,2	0,6	0,41
12273016	30	1/16"	1,6	0,8	0,43
12273024	30	3/32"	2,4	1,2	0,51
12273032	30	1/8"	3,2	1,6	0,51
12273048	24	3/16"	4,8	2,4	0,51
12273064	24	1/4"	6,4	3,2	0,64
12273095	20	3/8"	9,5	4,7	0,64
12273127	16	1/2"	12,7	6,4	0,64
12273190	10	3/4"	19,1	9,5	0,77
12273254	6	1"	25,4	12,7	0,89

Uvedený objednáčící kód je pro barvu černou. Pro jiné barevné provedení je nutno za tento objednáčící kód doplnit: **hnědá MAR** (např. 12273024 MAR), **modrá BL**, **žluto-zelená G/V**, **červená R**, **žlutá GI**, **bílá BI**, **transparentní TR**.

V nabídce jsou i provedení o Ø 1,2; 1,6; 38,1 a 50,8 mm před smrštěním, ale pouze v barvě černé.

Na doptání lze dodat i jiné balení: v rolích (25 - 200m), v boxu (3 - 15m)

TEPELNĚ SMRŠTITELNÉ BUŽÍRKY ET 301

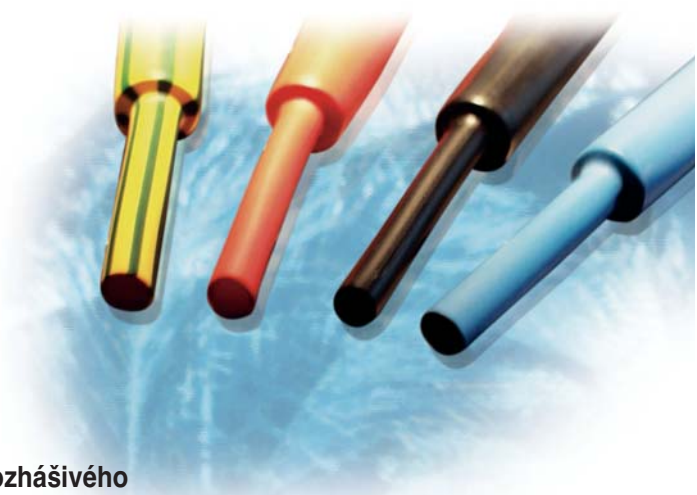

ET 301 je tenkostěnná tepelně smrštitelná bužírka ze samozhášivého polyolefinu, ohebná a pevná s chemickou odolností a izolační pevností, vhodná pro nejširší použití. Díky vysokému koeficientu smrštění může pokrýt stejnou velikostí více případů. Tento vysoký koeficient smrštění je navržen pro užití při potřebě pokrytí širokého rozsahu základních průměrů.

Smrštitelnost:	3:1
Rozměry:	Ø 1,5 - 24 mm před smrštěním
Barvy:	černá, bílá, červená, modrá, hnědá, žluto-zelená, žlutá, transparentní
Provozní teplota okolí:	-55°C - 135°C
Teplota pro smrštění:	> 90°C
Samozhášivost:	UL 224 125°C (mimo transparentní) neobsahuje kadmium (mimo transparentní)
Atestace:	SAE-AMS-DTL-23053/5 třída 1 (barevné provedení) třída 2 (transparentní) UL 224 125°C CSA C22.22 N.198.1-98 OFT



ET 301 tepelně smrštitelné bužírky (v kartónu - řezané na 1 m délky)

Obj. č. karton	Balení ks á 1 m	Ø interní před smrštěním [m]	Ø interní po smrštění [mm]	tl. stěny (mm)
12275015	30	1,5	0,5	0,45
12275030	30	3,0	1,0	0,55
12275060	24	6,0	2,0	0,70
12275090	20	9,0	3,0	0,70
12275120	16	12,0	4,0	0,70
12275180	10	18,0	6,0	0,80
12275240	6	24,0	8,0	1,00

Uvedený objednávací kód je pro barvu černou. Pro jiné barevné provedení je nutno za tento objednávací kód doplnit: **hnědá MAR** (např. 12275030 MAR), **modrá BL**, **žluto-zelená G/V**, **červená R**, **žlutá GI**, **bílá BI**, **transparentní TR**.

Na doptání lze dodat i jiné balení: v rolích (30 - 200m), v boxu (3 - 15m)

TEPELNĚ SMRŠTITELNÉ BUŽÍRKY S LEPIDLEM EM 100A



EM 100A je tepelně smrštiteľná bužírka se střední tloušťkou stěny z polyolefinu s termoplastickým lepidlem na vnitřní stěně, vhodná pro široký rozsah aplikací jako např. izolace a ochrana kabelových spojení a svorek. Vnitřní povrch poskytuje dobrou ochranu proti vlhkosti a stárnutí. Dobrá ochrana proti vnějším vlivům.

Rozměry:	Ø 12 - 175 mm před smrštěním
Barvy:	černá
Provozní teplota okolí:	-40°C - 110°C
Teplota pro smrštění:	> 110°C
Samozhášivost:	neobsahuje kadmium
Atestace:	MIL-DT-23053/třída 3 CSA C22.22 N.198.1-98 OFT











EM100A tepelně smrštiteľné bužírky (v kartónu -řezané na 1 m délky)

Obj. č.	Ø vnitřní		tl. stěny	Balení
karton	před smrštěním [m]	po smrštěním [mm]	(mm)	ks á 1 m
12247012	12	3	1,6	25
12247019	22	6	2,5	15
12247030	33	7	2,5	10
12247040	40	12	2,5	5
12247050	55	17	2,5	3
12247063	65	19	2,8	3
12247070	72	22	2,5	2
12247095	92	35	2,8	1
12247115	115	35	2,8	1
12247140	175	58	3,4	1











● Doporučené použití

UNIVERZÁLNÍ HMOŽDINKY PRO MALÉ ZATÍŽENÍ

Strana

				elektroinstalace	instalace vody a topení	konstrukce a stavby	průmyslové použití	tesařství - kovo	tesařství - dřevo	hobby
T6		38		●	●	●	●			
E-EB		40		●	●	●				●
T4		41		●	●					●
TPF		43		●	●					●
UCX		44		●		●	●	●	●	
T-CLICK		45		●	●					●
MINI DRIVA		46		●						●
DRIVA NYLON		46		●						●
DRIVA		47		●	●	●				●
DRIVA PLUS		47		●	●	●				●

STAVEBNÍ MATERIÁL

přírodní kámen	armovaný beton	beton	plné cihly	perforované cihly	duté tvárnice	duté cihly	vrstvené stěny	sádkarton	dřevo	pórobeton
										
•	•	•	•	•	•	•				•
•	•	•	•	•	•	•				•
•	•	•	•	•	•	•		•		
•	•	•	•	•	•	•		•		
•		•	•							
							•		•	•
							•		•	
							•	•		•
							•	•	•	•
							•	•		

T6

JEDINÁ HMOŽDINKA SE 6 EXPANZNÍMI ZÓNAMI

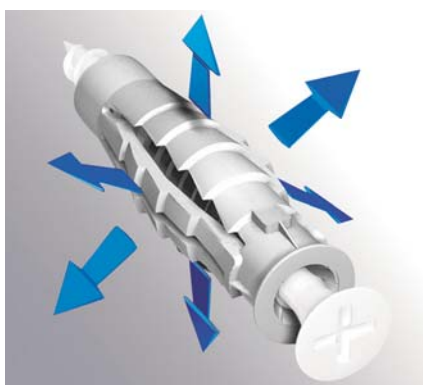
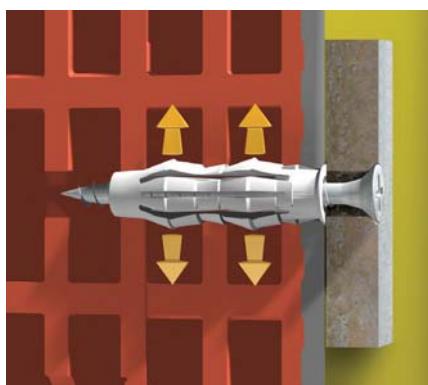
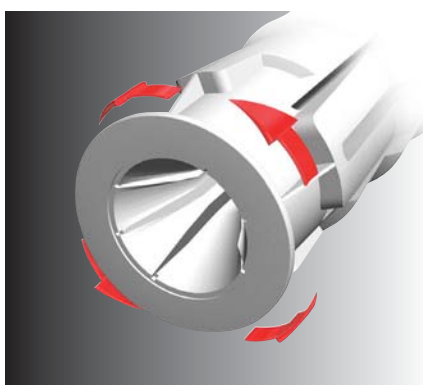
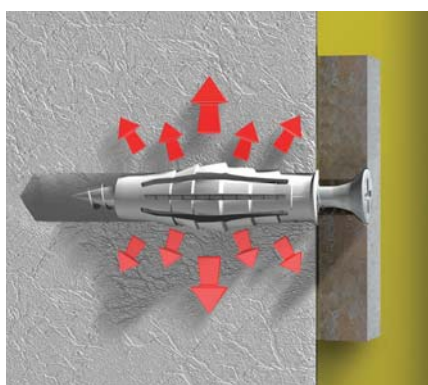

MONTÁŽ V PLNÉM ZDIVU

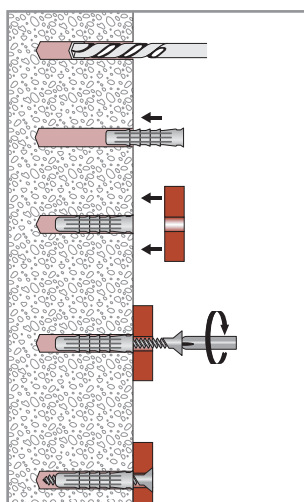

MONTÁŽ V DUTÉM ZDIVU

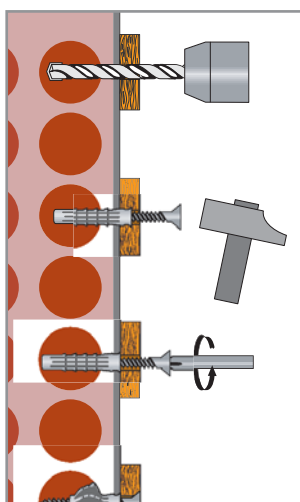

VŠESTRANNOST A PŘÍPŮSOBIVOST!

- Přípůsobivost k mnoha materiálům a různým aplikacím poskytuje profesionálním uživatelům nejlepší výsledky a správné řešení rozličných problémů v každé situaci.
- Jedinečné hmoždinky T6 zvyšují díky originálnímu řešení o 20% dovolené zatížení ve srovnání s ostatními hmoždinkami na trhu.

MULTIEXPANZNÍ!

- Zcela nová mnohosměrná expanze dovoluje optimalizovat zatěžovací schopnost a zajišťuje bezpečné upevnění a kotvení dokonce i v nejextrémnějších situacích.
- Větší expanze a zatížení je umožněno radiálním roztažením v 6 směrech.
- Rozdílná funkce v dutých a plných stěnách díky originální a výlučné konstrukci hmoždinky a prvotřídnímu materiálu.
- Poddajný kroužek umožňuje nejen montáž na povrchu stěny, ale i montáž přes upevňovaný předmět.

MULTIMATERIÁLNÍ!

- T6 je vhodná pro mnoho druhů materiálů: beton, plné i duté cihly i ostatní duté stavební hmoty.

PRO RŮZNÉ TYPY VRUTŮ!

- V T6 je možno použít vřuty běžně dostupné na trhu.

BEZPEČNÁ INSTALACE!

- Rychlé upevnění díky žebrování, které brání rotaci.

T6

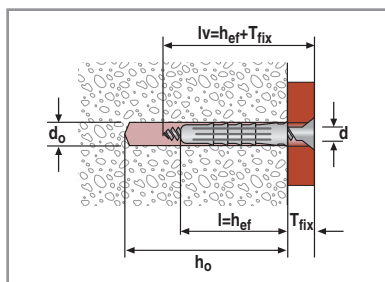

Materiál: polyamid 6
Barva: šedá RAL 7035
Pracovní teplota: -20 až + 60°C
Provedení: hmoždinka bez šroubu

Balení v krabicích bez vrutů		Vrtání	Délka hmoždinky	Mín. hl. Vrtání	Vrut jm. rozměr	Balení krabice	Balení kartón
Typ	Obj. číslo	d ₀ (mm)	l=h _{ef} (mm)	h ₀ (mm)	do/(mm)	kusů	kusů
T6 5	565385	5	25	35	3,0-4,0	100	3.200
T6 6	565386	6	30	40	4,0-5,0	100	3.200
T6 8	565387	8	40	50	4,5-6,0	100	1.600
T6 10	565388	10	50	65	6,0-8,0	50	800
T6 12	565281	12	60	75	8,0-10,0	25	400
T6 14	565282	14	70	90	10,0-12,0	20	320

T6/VA

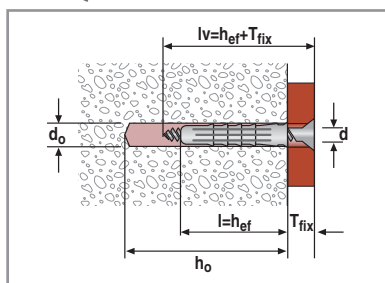

Materiál: polyamid 6
Barva: šedá RAL 7035



T6/VA: hmoždinka s tvrzeným, pozinkovaným vrutem se zápusťnou hlavou a drážkou pozidrive

T6/VX

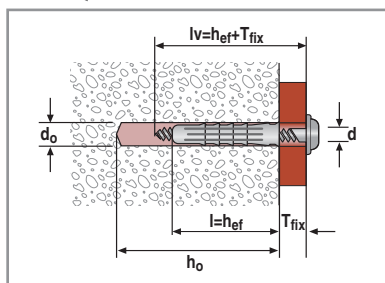

T6/VX: hmoždinka s tvrzeným, pozinkovaným vrutem se válcovou hlavou a drážkou pozidrive



Balení v krabicích s vruty		Vrtání	Délka hmoždinky	Mín. hl. Vrtání	Max. tl pro upevnění	Vrut jm. rozměr	Balení krabice	Balení kartón
Typ	Obj. číslo	d ₀ (mm)	l=h _{ef} (mm)	h ₀	T _{fix} (mm)	do/(mm)	kusů	kusů
T6/VA 5	565389	5	25	35	2	4,0x30	100	3.200
T6/VA 6	565390	6	30	40	5	4,5x40	100	1.600
T6/VA 8	565391	8	40	50	5	5,0x50	50	800
T6/VA 10	565392	10	50	65	5	6,0x60	25	400
T6/VX 6	565395	6	30	40	5	4,5x45	100	1.600
T6/VX 8	565396	8	40	50	5	5,0x55	50	800

E-EB

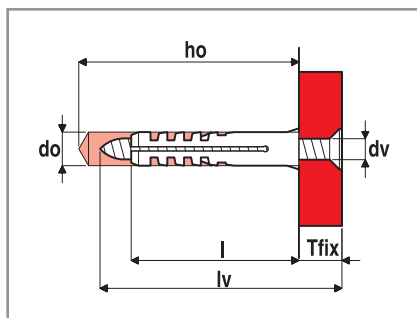

Materiál: polyamid 6
 Barva: šedá RAL 7035
 Pracovní teplota: -20 až + 60°C
 Verze E: bez opěrného kroužku
 Verze EB: s opěrným kroužkem

Balení v krabicích cheville sans vis	Délka hmoždinky	Vrtání Ø	Min. hl. Vrtání	Doporuč. mini/maxi	Min. délka vrutu	Balení krabice	Balení kartón
Typ	Obj. číslo	l/(mm)	do/(mm)	ho/(mm)	dv/(mm)	lv/(mm)	kusů
E 4	8701001	20	4	30	2,0-3,0	25	200 20.000
E 5	8701002	25	5	35	2,5-4,0	30	200 20.000
E 6	8701003	30	6	40	3,5-5,0	35	100 10.000
E 7	8701000	30	7	40	4,0-5,5	35	100 10.000
E 8	8701004	40	8	55	4,5-6,0	50	100 4.400
E 10x50	8701005	50	10	65	6,0-8,0	60	50 2.200
E 10x60	8701008	60	10	75	6,0-8,0	70	50 2.200
E 12	8701006	60	12	75	8,0-10,0	70	25 1.100
E 14	8701007	75	14	90	10,0-12,0	90	20 880
E 14x100	8701037	100	14	120	10,0-12,0	115	10 -
E 16	8701009	80	16	100	12,0-14,0	95	10 350
E 16x110	8701036	110	16	130	12,0-14,0	125	10 350

Typ	Obj. číslo	l/(mm)	do/(mm)	ho/(mm)	dv/(mm)	lv/(mm)	kusů
EB 5	8701052	25	5	35	2,5-4,0	30	200 20.000
EB 6	8701053	30	6	40	3,5-5,0	35	100 10.000
EB 7	8701050	30	7	40	4,0-5,5	35	100 10.000
EB 8	8701054	40	8	55	4,5-6,0	50	100 4.400
EB 10x50	8701055	50	10	65	6,0-8,0	60	50 2.200
EB 10x60	8701058	60	10	75	6,0-8,0	70	50 2.200
EB 12	8701056	60	12	75	8,0-10,0	70	25 1.100

Použití:

- Nízkozátěžová hmoždinka pro profesionální i hobby použití.
Pro zavěšení obrázků, dopisních schránek, elektrických zařízení, svítidel, lehkých zrcadlových skříněk atp.
- Vhodné pro všechny materiály jako beton, plné a duté cihly, přírodní kámen

Charakteristika:

- Vyrobeno z vysoce kvalitního polyamidu, pro optimální vlastnosti a snadné použití
- Rozsáhlá a rovnoměrná expanze
- Velká žebra bránící rotaci
- K dodání s nebo bez opěrného kroužku v rozličných baleních

E/VA-EB/VA



Balení v krabicích	Délka hmoždinky	Vrtání Ø	Min. hl. Vrtání	Doporuč. Ø	Tloušťka pro upevnění	Balení krabice	Balení kartón
Typ	Obj. číslo	l/(mm)	do/(mm)	ho/(mm)	dvxlv/(mm)	Tfix/(mm)	kusů
E/VA 5	8702052	25	5	35	4,0x30	2	100 9.600
E/VA 6	8702053	30	6	40	4,5x40	5	100 4.000
E/VA 8	8702054	40	8	55	5,0x50	5	50 2.000
E/VA 10	8702055	50	10	65	6,0x60	5	50 1.600

Typ	Obj. číslo	l/(mm)	do/(mm)	ho/(mm)	dv/(mm)	Tfix/(mm)	kusů
EB/VA 5	8702262	25	5	35	3,5x30	2	100 9.600
EB/VA 6	8702263	30	6	40	4,5x40	5	100 4.000
EB/VA 8	8702264	40	8	55	5,0x50	5	50 2.000
EB/VA 10	8702265	50	10	65	6,0x60	5	50 1.600

T4

SPECIALISTA NA DUTÉ STĚNY

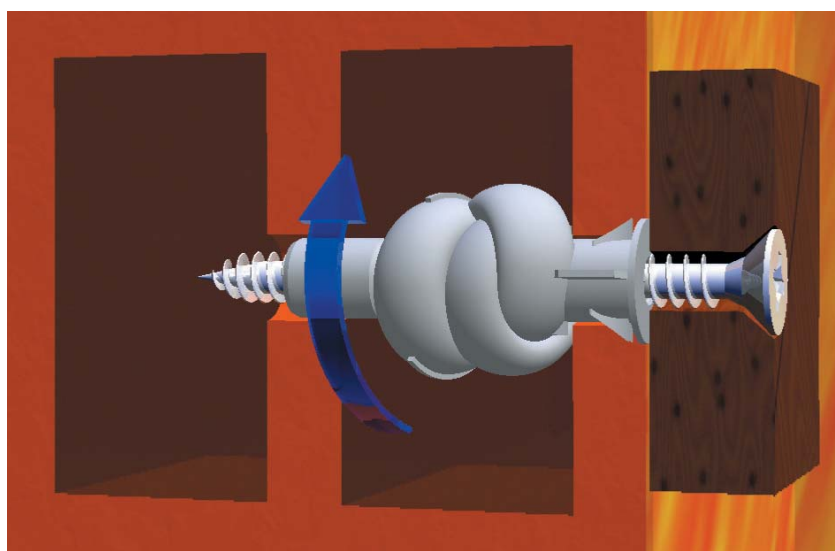

RŮZNORODÉ POUŽITÍ

- T4 je nylonová hmoždinka garantující dokonalou a snadnou montáž do dutých materiálů. Speciální geometrie hmoždinky dosahuje správného „zablokování“ v perforovaných cihlách, dutinách zdí a suchého zdiva a vysoké pevnosti v betonu a plných cihlách.

VŠESTRANNOST A PŘIZPUSOBIVOST!

- 4 expanzní dířky garantují při izpůsobení v dutých materiálech a dobré upevnění třením v plných materiálech.

RYCHLÁ A SNADNÁ INSTALCE

- Blokovací žebra zabraňují otáčení hmoždinky ve vyvrtané dutině. Nákrůžek na konci hmoždinky brání jejímu vzlouznutí do dutiny.

PRO RŮZNÉ TYPY VRUTU

- T4 je spolehlivý pro vruty do dřeva a dřevovláknitých desek. Užitím vrutů pro dřevovláknité desky (se závitem až k hlavě vrutu) bude docíleno trvalé „zauzlování“. Užití vrutů do dřeva, zajistí maximální sevření v pevných materiálech.

MONTÁŽ V DUTÉM ZDIVU

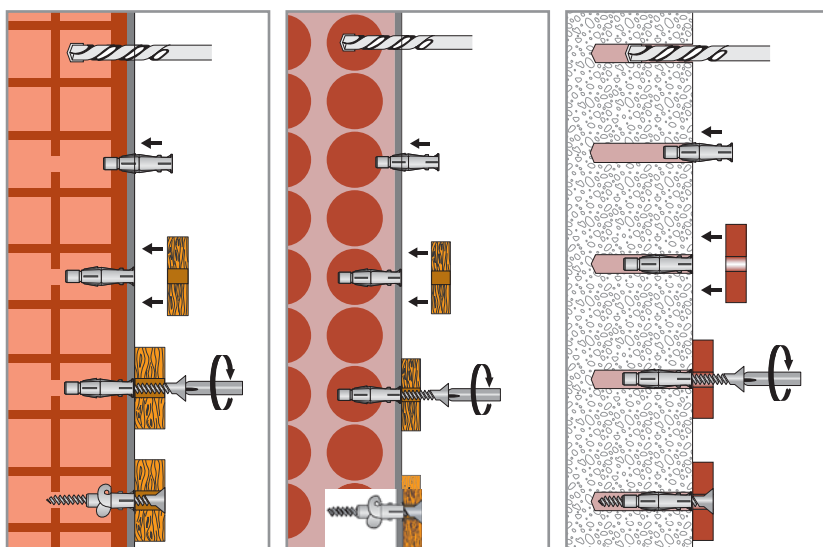

T4-T4/VA

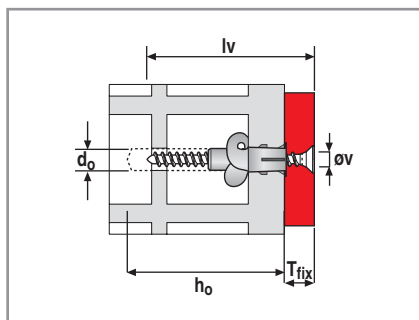

T4: hmoždinka bez vrutu



T4/VA: hmoždinka s tvrzeným, pozinkovaným vrutem se zápusťnou hlavou a pozidrive drážkou



Materiál: polyamid 6
Bezhalogenový dle UL94-HB

Barva: šedá RAL 7035

Pracovní teplota: -20 až + 60°C

Balení bez vrutů		Vrtání Ø	Délka hmoždinky lv/(mm)	Min. hl. Vrtání h ₀ (mm)	Max Tloušťka pro upevnění T _{fix} /(mm)	Doporuč. vrut do/(mm)	Balení krabice kusů	Balení kartón kusů
Typ	Obj. číslo	d ₀ (mm)	lv/(mm)	h ₀ (mm)	T _{fix} /(mm)	do/(mm)	kusů	kusů
T4 6x35	566130	6	35	45	10	3,5	100	3.000
T4 6x45	566131	6	45	55	10	3,5	100	3.000
T4 8x50	566132	8	50	60	10	4,5	50	1.500
T4 10x60	566133	10	60	80	20	6,0	25	750

Balení s vruty		Vrtání Ø	Délka hmoždinky lv/(mm)	Min. hl. Vrtání h ₀ (mm)	Max Tloušťka pro upevnění T _{fix} /(mm)	Doporuč. vrut do/(mm)	Balení krabice kusů	Balení kartón kusů
Typ	Obj. číslo	d ₀ (mm)	lv/(mm)	h ₀ (mm)	T _{fix} /(mm)	do/(mm)	kusů	kusů
T4/VA 6x35	566135	6	35	45	10	3,5x45	100	3.000
T4/VA 6x45	566136	6	45	55	10	3,5x55	50	3.000
T4/VA 8x50	566137	8	50	60	10	4,5x60	50	1.500
T4/VA 10x60	566138	10	60	80	20	6,0x80	25	750

TPF-TPFC



Verze TPF: bez nákrůžku



Verze TPFC: s nákrůžkem

Použití:

- Univerzální hmoždinka pro všechny druhy stavebních materiálů
- Pro zavěšování lampiček, obrazů, dopisních schránek, elektrických přístrojů, držáků na ručníky, lehkých zrcadlových skříněk apod.

Charakteristika:

- Rozdílně působící hmoždinka: expanduje v pevných materiálech a „uzljuje“ v dutých
- Velká expanze.
- Bezpečná antirotační a blokovací žebra brání hmoždince rotaci v dutině
- K dodání s anebo bez nákrůžku.

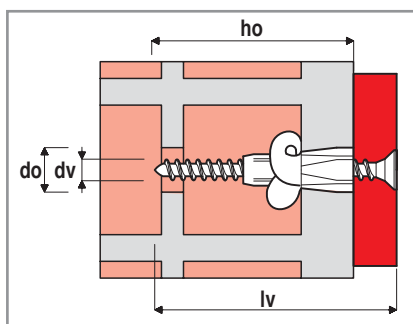

Materiál: polyetylén HD
Barva: šedá RAL 7035
Pracovní teplota: -10 až + 60°C

Balení v krabicích hmoždinka bez kroužku		Délka hmoždinky	Vrtání Ø	Mín. hl. Vrtání	Doporuč. vruty	Min. délka vrut	Balení kabrigé	Balení kartón
Typ	Obj. číslo	l/(mm)	do/(mm)	ho/(mm)	dv/(mm)	lv/(mm)	kusů	kusů
TPF 5x30	8705014	30	5	40	3,0-4,0	35	100	3.200
TPF 6x37	8705011	37	6	50	4,0-4,5	45	100	3.200
TPF 6x50	8705015	50	6	60	4,0-4,5	55	50	1.600
TPF 8x50	8705012	50	8	60	5,0-6,0	55	50	1.600
TPF 10x60	8705013	60	10	70	6,0-7,0	65	25	800
TPF 12x70	8705017	70	12	80	7,0-8,0	75	25	800

Typ	Obj. číslo	l/(mm)	do/(mm)	ho/(mm)	dv/(mm)	lv/(mm)	kusů	kusů
TPFC 5x31	8705114	31	5	40	3,0-4,0	35	100	3.200
TPFC 6x38	8705111	38	6	50	4,0-4,5	45	100	3.200
TPFC 6x51	8705115	51	6	60	4,0-4,5	55	50	1.600
TPFC 7x36	8705116	36	7	50	4,0-4,5	40	100	3.200
TPFC 8x51	8705112	51	8	60	5,0-6,0	55	50	1.600
TPFC 10x61	8705113	61	10	70	6,0-7,0	65	25	800
TPFC 12x71	8705117	71	12	80	7,0-8,0	75	25	800

UCX



Verze UCX: natloukáci hmoždinka s válcovým nákrůžkem

Materiál: polyamid 6
Barva: šedá RAL 7035

Použití:

- UCX a UCX/TS jsou nylonové natloukáci hmoždinky vhodné k upevnování kompaktních materiálů nosných konstrukcí, rámu, drah, okapů, příslušenství elektrických a hydraulických zařízení.
- HCX je ideální k upevnění lehkých dřevěných staveb, krytin, drah, signalizací, vodičků a profilů.
- Částečně vnitřní a venkovní geometrie polyamidového těla hmoždinky a speciální vrut umožňují rychlé upevnění a lehké zatlučení.

Charakteristika:

- Vyrobeno z nylonu 6 a kompletováno speciálním ocelovým vrutem
- UCX má válcový nákrůžek na hmoždince a UCX/TS zapuštěný, oba v průměrech 5, 6 a 8.
- Expanduje při natloukání nebo zašroubování
- Rychlá a jednoduchá instalace protlačení
- Dlouhá expanzní oblast.
- Jen několik úderů kladivem stačí pro bezpečné připevnění prken, kabelových kanálů, soklů atd.
- Speciální ocelový vrut dovoluje vyjmutí a přemístění připevňované součásti.

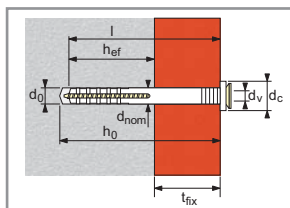

Balení v krabicích	Vrut	Délka hmož.	hloubka kotvení	Vrtání Ø	Mín. hl. vrtání	Tloušťka a příložky	Nákrůž Ø	Balení kabrigé	Balení kartón	
Typ	Obj. číslo	dv/(mm)	l/(mm)	hef/(mm)	do/(mm)	ho/(mm)	Tfix/(mm)	dc/(mm)	kusů	kusů
UCX 5x25V	8710001	3,6	25	24	5	35	1	9	100	3.200
UCX 5x36V	8710002	3,6	36	31	5	45	5	9	100	3.200
UCX 5x45V	8710003	3,6	45	30	5	55	15	9	100	3.200
UCX 6x35V	8710004	4,0	35	30	6	45	5	10	100	3.200
UCX 6x45V	8710005	4,0	45	30	6	55	15	10	100	3.200
UCX 6x55V	8710006	4,0	55	30	6	65	25	10	100	2.400
UCX 6x70V	8710007	4,0	70	30	6	80	40	10	100	2.400
UCX 8x45V	8710008	5,0	45	40	8	55	5	11	100	2.400
UCX 8x60V	8710009	5,0	57	45	8	67	12	11	50	1.600
UCX 8x75V	8710010	5,0	75	45	8	85	30	11	50	1.600
UCX 8x100V	8710011	5,0	100	40	8	110	60	11	50	1.200
UCX 8x120V	8710012	5,0	120	40	8	150	80	11	50	1.200
UCX 8x135V	8710013	5,0	135	40	8	145	95	11	50	1.200

UCX TS



Verze UCX TS: natloukáci hmoždinka se zápusťným nákrůžkem

UCX VM



Verze UCX VM: natloukáci hmoždinka s vrutem s metrickým závitem

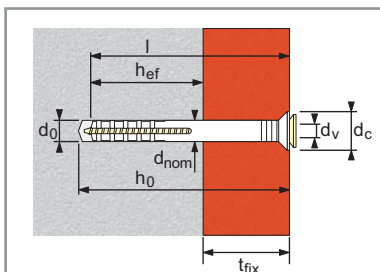

Balení v krabicích	Vrut	Délka hmož.	Vrtání Ø	Mín. hl. vrtání	Závít na vrutu	Stoupání závítu	Balení kabrigé	Balení kartón	
Typ	Obj. číslo	dv/(mm)	l/(mm)	do/(mm)	ho/(mm)	do/(mm)	kusů	kusů	
UCX 6x35 VM6	8710014	4,0	35	6	45	M6	1,00	100	3.500
UCX 8x60 VM7	8710015	5,0	57	8	67	M7	1,50	50	3.500
UCX 8x60 VM8	8710016	5,0	57	8	67	M8	1,25	50	1.750

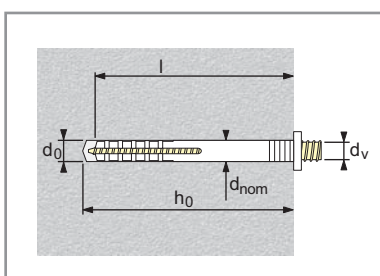

Typ	Obj. číslo	dv/(mm)	l/(mm)	hef/(mm)	do/(mm)	ho/(mm)	Tfix/(mm)	dc/(mm)	kusů	kusů
UCX TS 4x35V	8710500	2,5	35	25	4	45	10	9	100	9.600
UCX TS 5x25V	8710501	3,6	25	25	5	35	1	9	100	3.200
UCX TS 5x30V	8710502	3,6	30	25	5	40	5	9	100	3.200
UCX TS 5x45V	8710503	3,6	45	30	5	55	15	9	100	3.200
UCX TS 6x35V	8710504	4,0	35	30	6	45	5	10	100	3.200
UCX TS 6x40V	8710505	4,0	40	30	6	50	10	10	100	3.200
UCX TS 6x55V	8710506	4,0	55	30	6	65	25	10	100	2.400
UCX TS 6x70V	8710507	4,0	70	30	6	80	40	10	100	2.400
UCX TS 8x45V	8710508	5,0	45	40	8	55	5	11	100	2.400
UCX TS 8x60V	8710509	5,0	57	45	8	67	12	11	50	1.600
UCX TS 8x75V	8710510	5,0	75	45	8	85	30	11	50	1.600
UCX TS 8x100V	8710511	5,0	100	40	8	110	60	11	50	1.200
UCX TS 8x120V	8710512	5,0	120	40	8	130	80	11	50	1.200
UCX TS 8x135V	8710513	5,0	135	40	8	145	95	11	50	1.200



Materiál: Polyamid (nylon) FG
 Barva: šedá RAL 7035
 Pracovní teplota: -10°C až +80°C
 Bezhalogenový polyamid
 Polyamid dle: ELV 2000/53/EC
 RoHS 2002/95/EC
 2003/11/EC

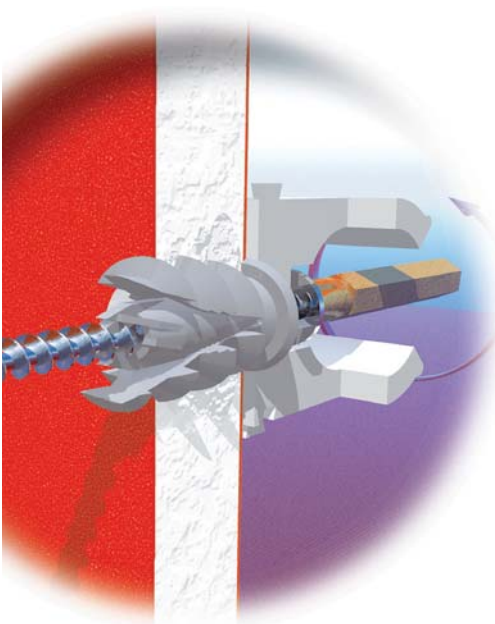

ZPŮSOB MONTÁŽE

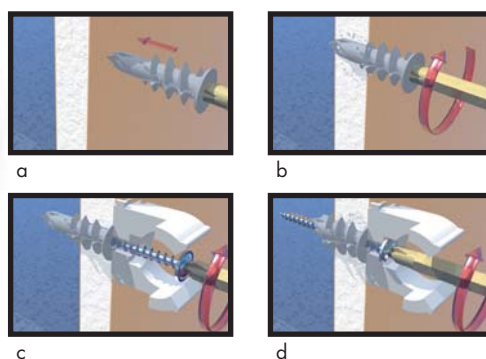

Použití:

- T-CLICK je samořezná hmoždinka pro duté materiály.

Charakteristika:

- T-CLICK je vyroben z POLYAMIDU FG pro maximální odolnost, bezpečnost a spolehlivost.
- SAMOŘEZNÉ provedení pro rychlé a snadné zašroubování a minimalizaci poškození na sádrokartonu
- DVOJITÉ ROZŠÍŘENÍ pouzdra zvětšující v oblasti zašroubování pro maximální účinek proti vytažení
- BLOKOVACÍ ŽEBRA dovolují upevnění vrtu po instalaci hmoždinky.
- ZÁSUVNÉ SPÁRY dovolují expanzi a zasunutí kuželu.
- Zvláštní provedení hlavy pro usazení na plochu zdi

Výhody:

- zasazení hmoždinky obyčejným nebo elektrickým šroubovákem bez vrtání
- rychlá, bezpečná a dokonalá instalace bez předvrtání pro stěny do tloušťky 15 mm

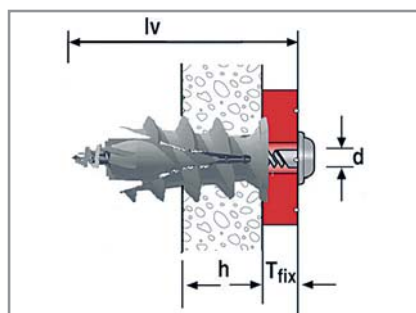
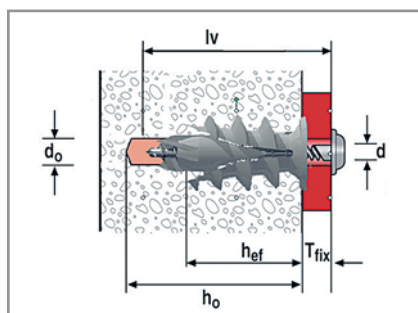

Popis	Max. tl. sádrokartonu	Max. tl. příložky	Délka vrtu	Průměr vrtu	Balení kabridge	Balení kartón	
Typ	Obj. číslo	h/(mm)	Tfix/(mm)	lv/(mm)	d/(mm)	kusů	
TP 10 - tester carton	566261	15	10	45	4,5	25	800
TP 10	566301	15	10	45	4,5	100	800

MINI DRIVA



ZPŮSOB MONTÁŽE

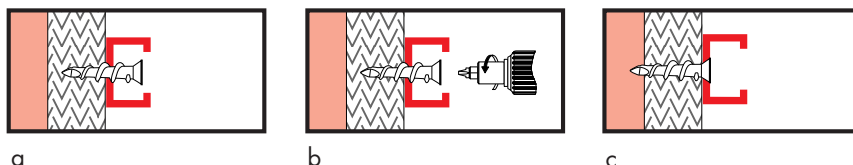

Použití:

- Samořezné upevňování do sádkartonu
- Pro upevnění instalačních žlabů, malých konstrukcí, zářivek a sběrnic
- Vhodné pro sádkartonu a porobetonu

Charakteristika:

- Vyrobeno z hliníku
- Snadná a rychlá instalace šroubovákem bez předvrtání
- Samořezné, zápustná hlava

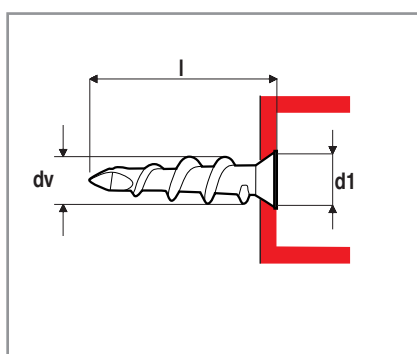

Balení v krabicích		Celk. délka hmoždinky	Závit	Ø hlavy Colletterte	Balení kabriže	Balení kartón
Typ	Obj. číslo	l/(mm)	dv/(mm)	d1/(mm)	kusů	kusů
MINI DRIVA	565398	26,5	6,5	7,5	200	1.600

DRIVA NYLON



ZPŮSOB MONTÁŽE

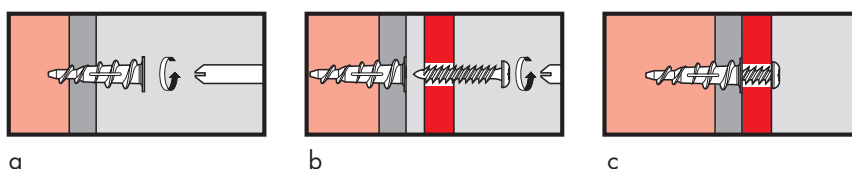

Použití:

- Samořezné upevňování do sádkartonu
- Pro upevnění instalačních žlabů, malých konstrukcí a zářivek
- Vhodné pro sádkartonu a porobetonu

Charakteristika:

- Vyrobeno z nylonu zesíleného skelným vláknem
- Snadná a rychlá instalace šroubovákem bez předvrtání
- Samořezné
- Velká hlava vrutu

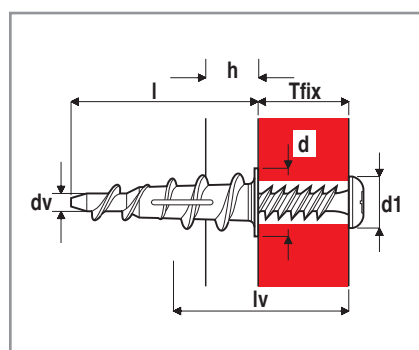

Balení v krabicích		Vrut	Max. tl. příločky	Ø hlavy hmoždinky	Ø hlavy vrutu	Délka vrutu	Balení kabriže	Balení kartón
Typ	Obj. číslo	dvxlv / (mm)	Tfix/(mm)	do/(mm)	d1/(mm)	l/(mm)	kusů	kusů
DRIVA NYLON	8704216	3,0x25	12	9,5	8,6	30	200	-

DRIVA



ZPŮSOB MONTÁŽE

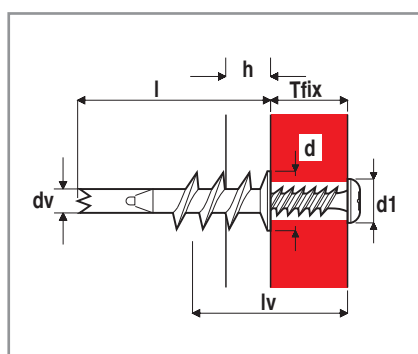
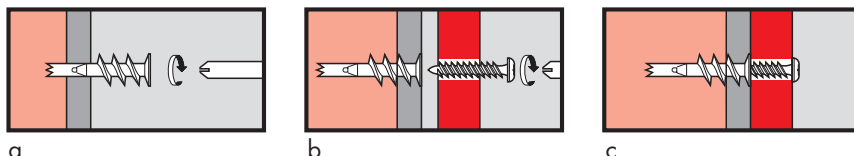

Balení v krabicích		Vrut	Max. tl. příločky	Ø hlavy hmoždinky	Ø hlavy vrtu	Délka hmoždinky	Balení kabrigé	Balení kartón
Typ	Obj. číslo	dvxlv/(mm)	Tfix/(mm)	do/(mm)	d1/(mm)	l/(mm)	kusů	kusů
DRIVA TP 12	8704226	4,5x35	12	13	9,2	37	100	3.200
DRIVA TF 5	8704227	4,5x25	5	13	8,2	37	100	3.200
DRIVA TF 27	8704228	4,5x50	27	13	8,8	37	100	3.200

Použití:

- Samořezné upevňování do sádkartonu
- Pro upevnění elektrických přístrojů, malých konstrukcí, obrazů, svítidel, polic
- Vhodné pro duté cihly, sádkartony, porobeton a dřevo

Charakteristika:

- Vysoce pevné tělo vrtu ze slitiny lehkých kovů.
- Snadná a rychlá instalace šroubovákem bez předvrtání
- K dodání s celou řadou vrtů pro různé použití
- Velmi dobré kotvení

DRIVA PLUS



ZPŮSOB MONTÁŽE

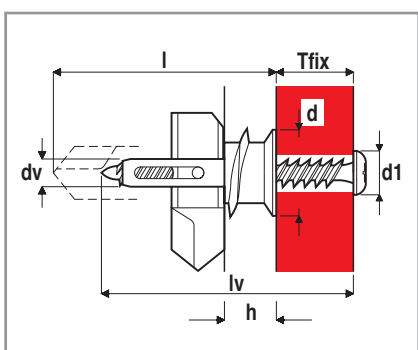
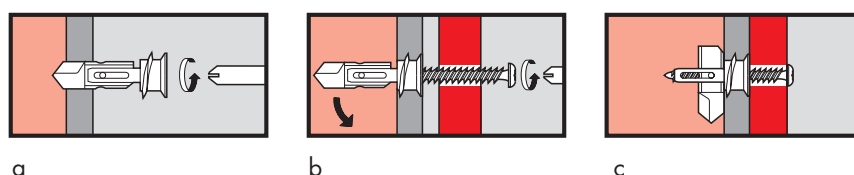

Balení v krabicích		Vrut	Max. tl. příločky	Ø hlavy hmoždinky	Ø hlavy vrtu	Délka hmoždinky	Balení kabrigé	Balení kartón
Typ	Obj. číslo	dvxlv/(mm)	Tfix/(mm)	do/(mm)	d1/(mm)	l/(mm)	kusů	kusů
DRIVA PLUS TP 12	8704236	4,5x45	12	16	9,2	39	100	800
DRIVA PLUS TF 30	8704237	4,5x60	30	16	8,8	39	100	800

Použití:

- Samořezné upevnění do sádkartonu
- Pro upevnění elektrických přístrojů, malých konstrukcí, zářivkových svítidel, radiátorů
- Vhodné pro duté cihly, sádkartony a dřevovláknité desky

Charakteristika:

- Tělo vrtu ze slitiny lehkých kovů
- Snadná a rychlá instalace šroubovákem bez předvrtání
- Velká hlava vrtu



E **ELEMATIC**[®] by **EROCOMM**
CABLING SYSTEMS

Zastoupení pro Českou a Slovenskou republiku

ČR
EROCOMM, spol. s r. o.
Dřevčice 141, 250 01 Brandýs nad Labem
www.erocomm.cz
Tel: +420 326 910 950, fax: +420 326 914 319
E-mail: info@erocomm.cz

SR
EROCOMM SK s.r.o.
Koprivnická 36, 841 02 Bratislava
www.erocomm.sk
Tel./fax: +421 264 462 480
E-mail: info@erocomm.sk